

TOUR DE OKINAWA 2024

熱帯の花となれ 風となれ



2024年11月9日[SAT]→11月10日[SUN]

第36回 ツール・ド・おきなわ2024大会 主催：ツール・ド・おきなわ協会/北部広域市町村圏事務組合 主管：ツール・ド・おきなわ実行委員会

後援：自転車活用推進本部/内閣府/経済産業省/国土交通省/スポーツ庁/沖縄県/公益財団法人日本自転車競技連盟

公益財団法人日本サイクリング協会/公益財団法人JKA/一般財団法人自転車産業振興協会

一般財団法人日本自転車普及協会/沖縄県サイクリング協会/沖縄県自転車競技連盟

沖縄県バイクロジーズをすすめる会/他31団体

特別協力：沖縄タイムス社/琉球放送株式会社/NHK沖縄放送局/北部地区医師会

公式サイト

www.tour-de-okinawa.jp



JTA 日本トランスオーション航空



ASIA TOUR



競輪の補助事業

このポスターは、競輪の補助により作成しました。
<https://jka-cycle.jp>



北部12市町村の絆



Nago City 名護市



Kunigami Vill. 国頭村



Ogimi Vill. 大宜味村



Higashi Vill. 東村



Nakijin Vill. 今帰仁村



Motobu Town 本部町



Onna Vill. 恩納村



Ginoza Vill. 宜野座村



Kin Town 金武町



Ie Vill. 伊江村



Iheya Vill. 伊平屋村



Izena Vill. 伊是名村



マツダのフラッグシップSUV MAZDA CX-80 今秋登場

Photo: CX80 PHEV Premium Modern



Photo: CX80 XD HYBRID Exclusive Sports 6人乗り



Photo: CX80 PHEV Premium Modern



Photo: CX80 PHEV Premium Modern



Photo: CX80 PHEV Premium Modern

※グレード仕様によってサイズが異なる場合がございます。

沖縄マツダ

営業時間/10:00~18:00
定休日/水曜日

WEBもチェック

沖縄マツダ

検索



FM-Okinawa
マツダ ZOOM ZOOM HOUR

CLUB MAZDAを通じて
マツダを
体感してみませんか？

マツダに興味関心をお寄せ
いただいている皆様と
"もっとつながる"
新しい無料会員サービスです。
詳しくはこちらから▶



浦添店

TEL (098) 877-6210
沖縄県浦添市勢理客4-1-5

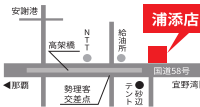

知花店

TEL (098) 937-2828
沖縄県沖縄市知花6-39-3



北谷店

TEL (098) 989-6650
沖縄県中頭郡北谷町美浜2-1-5



郷土の資源で 郷土をつくる。 これまでも、これからも

創業当時からの変わらぬスピリットは

「郷土の資源で郷土をつくる」。

持続可能な未来のまちづくりのために
環境に配慮した循環型社会の形成に寄与する

地域密着型の企業を目指して、

今日も沖縄を走り続けます！



SUNVOLT

CYCLING WEAR

サイクルジャージ

を作るなら!

新規

3枚~

納期

約 30日



スタンダード
半袖ジャージ
3枚~
7,500円



アクセスベスト
3枚~
10,500円



COMP
セパレートワンピース
3枚~
22,000円



CONTENTS

大会スケジュール	6
ごあいさつ	8
ツール・ド・おきなわの舞台「やんばる」	10
国際レース・市民レース歴代優勝者	16
会場周辺図	20
名護市21世紀の森体育館 詳細図【9日】	22
名護市21世紀の森体育館 詳細図【10日】	23
選手招集・スタート位置	24
フィニッシュ	25
会場拡大図	26
選手駐車場(名護漁港)	27
市民レース部門競技規則抜粋	28
注意箇所	30
表彰規定(市民レース共通)	34
レース部門 ゼッケン・フレームナンバー・ヘルメットナンバーと色及び計測チップ取付	35
サイクリング部門 大会規則及び注意事項・ゼッケンナンバー	36

11/9(土)

沖縄本島一周サイクリング 312km	38
やんばるセンチュリーライド 163km	40
チャレンジサイクリング 70km	41
ワルミ大橋&古宇利大橋サイクリング 42km	42
伊江島ファミリーサイクリング 50km	42
伊平屋島サイクリング 73km	43
一輪車大会	43
バリアフリーサイクリング	44

11/10(日)

男子チャンピオンレース チーム紹介	46
男子チャンピオンレース(ロードレース200km)	48
女子国際ロードレース100km	48
市民レース200km	50
市民レース140km(オープン・マスターズ)	52
市民レース100km(オープン・マスターズ)	54
チャレンジレース200km	56
市民レース50km(オープン・フォーティー・フィフティ・オーバー60)／ チャレンジレース50km(オープン・フォーティー・オーバー50)／	
市民レディースレース50km／中学生レース50km	57
小学生レース10km／GoGo三輪車	58

名簿一覧

協力団体・ボランティア団体	60
指定宿泊先・緊急連絡先	61
大会役員・医療救護スタッフ配置	62
レース部門交通規制予定時間	63
レース部門種目別通過予想時間	64
協賛広告	65



Friday, November 8		
13:00~17:00	市民レース部門及びサイクリング部門 ※サイクリング部門の沖縄本島一周サイクリング、やんばるセンチュリーライド、ワルミ大橋&古宇利大橋サイクリング、チャレンジサイクリング、伊平屋島サイクリング、伊江島ファミリーサイクリングは、11月8日のみの受付となります。	選手受付 (ゼッケン配布)
18:00~20:00	時間外受付 市民レース部門及びサイクリング部門 ※事前登録者のみ	選手受付 (ゼッケン配布)

Saturday, November 9		
06:50~08:00	伊江島ファミリーサイクリング 沖縄本島一周サイクリング やんばるセンチュリーライド ワルミ大橋&古宇利大橋サイクリング チャレンジサイクリング 伊平屋島サイクリング	スタート
08:00~17:00	一輪車大会	
09:00~15:00	各レース部門 (日曜日スタート種目)	選手受付 (ゼッケン配布)
13:30~16:00	シャトルバス出発 (国頭行)	
14:00~18:00	ワルミ大橋&古宇利大橋サイクリング チャレンジサイクリング 伊江島ファミリーサイクリング やんばるセンチュリーライド	フィニッシュ
17:00~20:00	時間外受付 ※事前登録者のみ	選手受付 (ゼッケン配布)

Sunday,
November

10

06:45~08:00	男子チャンピオンレース 市民レース200km チャレンジレース200km 市民レース50km系 チャレンジレース50km系 バリアフリーサイクリング	スタート
08:14~09:33	50km系全レース	フィニッシュ
10:00~	【50km系 表彰式】	名護市 屋内運動場
09:00~12:00	GO!GO!三輪車レース	
⑨ 09:05頃	小学生レース (名護市仲尾)	スタート
⑨ 09:22~09:30	市民レース140km オープン (国頭村道の駅) マスターズ (国頭村道の駅)	スタート
⑨ 09:40~10:14	女子国際ロードレース (国頭村奥) 市民レース100km オープン (国頭村奥) マスターズ (国頭村奥)	スタート
11:30~14:30	男子チャンピオンレース 以下、各レース	フィニッシュ
15:00~	沖縄本島一周サイクリング 伊平屋島サイクリング	フィニッシュ
15:00~17:00	【表彰式・閉会式】 男子チャンピオンレース200km~順次	名護市 屋内運動場
※ 大会日程は予告なく変更になる場合があります。 ⑨ レース展開により、スタート時刻が変更される場合があります。		



名誉会長

沖縄県知事 **玉城デニー**



大会会長

北部広域市町村圏事務組合理事長
渡具知 武豊 (名護市長)

主催者代表あいさつ

第36回ツール・ド・おきなわ2024大会の開催にあたり、主催者を代表しご挨拶を申し上げます。

日本全国から、また海外よりお越しいただきましたサイクリストの皆様を心より歓迎いたしますとともに、多くの皆様に、御参加いただきましたこと、厚く御礼申し上げます。

はじめに、「やんばる」と呼ばれる沖縄県北部地域の観光、文化の振興をはじめ、地域づくりや健康増進への貢献、さらに、本県におけるサイクルスポーツの普及・振興ならびに国際交流に寄与することを目的として、「やんばるはひとつ」をスローガンに平成元年から開催されている本大会は、「熱帯の花となれ、風となれ」をテーマに今回で第36回目を迎える運びとなりました。

今大会も多くのサイクリストの皆様にご参加いただき、特に今大会のUCI公認の男子チャンピオンレースには海外から6チームを含む全17チームが出場し、サイクリング部門には海外から約300名を含む約3,500名の参加者をお迎えし、2日間にわたって開催されます。

これもひとえにご参加いただいているサイクリストの皆様をはじめ、公益財団法人JKA、各自転車関連団体、沖縄県や国の関係省庁、協賛各社、地元各種団体の皆様方の御支援の賜物であり、心より感謝申し上げます。

本大会は、全27種目にわたるレースやサイクリングイベントが展開されます。サイクリストの皆様が競技に集中できるよう、安心安全を最優先に運営体制を強化するとともに、交通誘導や医療体制の充実を図り、全力でサポートしてまいります。

また、ツール・ド・おきなわは、やんばるの豊かな自然を舞台に、国内外のサイクリストが一堂に会し、互いに切磋琢磨する貴重な機会です。この大会を通じてレースに参加される皆様はもちろんのこと、沿道で応援して下さる皆様も一体となり、沖縄の自然や文化、やんばるの魅力と自転車の持つ魅力を存分に楽しんでいただければ幸いに存じます。

結びに、本大会の開催にあたり御尽力いただいた大会関係者や、多くのボランティア役員の皆様に深く感謝申し上げますとともに、出場される選手の皆様が安全に大会を終えられることを心より祈念し、サイクルスポーツを通じた交流の輪が、ここやんばるから世界へと広がることを願い、挨拶といたします。

令和6年11月 吉日

大会会長 北部広域市町村圏事務組合理事長
理事長 (名護市長)

渡具知 武豊



国際自転車競技連合会 会長

David Lappartient

2024 Tour de Okinawa Message from UCI President

It is my great pleasure to send this message to everyone taking part in the 2024 Tour de Okinawa.

Part of the prestigious UCI Asia Tour since 2005, this one-day men's professional road race never fails to produce intense and exciting racing. Over the years, it has played a major part in the development of cycling both in this southernmost prefecture of Japan, and further afield. At more than 200km long, it is one of the longest races in Japan and throws up plenty of challenges for the riders and teams, while providing spectators

with a fantastic show of high-level cycling.

In its long history dating back to 1989, the Tour de Okinawa has evolved and expanded, providing opportunities not only for the men's professional peloton, but also for Elite women and cycling enthusiasts of all ages and abilities. Indeed, more than 3000 participants are expected in Okinawa on 9 and 10 November for a weekend that will include races for children and adults in 27 different categories. This is a major international and popular event that offers something for everyone, and I would like to thank the Okinawa Executive Committee for making it all possible. They can of course count on the essential and precious support of different local authorities, sponsors and other partners who all have an important role to play in the continued and repeated success of this magnificent event. I could not go further without acknowledging the year-round work and unfailing welcome of the Japan Cycling Federation and its President Ms Seiko Hashimoto. Lastly, my gratitude goes to the great many volunteers who willingly give up their time to be part of this celebration of cycling.

A great deal of work has been carried out to ensure another excellent weekend of racing, and it remains for me to wish the very best of luck to everyone taking to their bikes for the 2024 Tour de Okinawa.

David Lappartient
UCI President
IOC member

2024 ツール・ド・おきなわ UCI 会長メッセージ

2024年ツール・ド・おきなわに参加される皆さんに、心からのメッセージをお届けできることを大変嬉しく思います。男子チャンピオンレースは、2005年からUCIアジアツアーの一環として開催され、毎年200kmを超える長距離コースで、選手たちは激しい競り合いを展開しています。このレースは日本国内でも最も長く、観客の皆さんにも迫力あるサイクリングを楽しんでいただけるでしょう。

ツール・ド・おきなわは、1989年にスタートし、プロ選手のみならずエリート女子選手や幅広い年齢層のサイクリング愛好者にも参加の場を提供し、成長を続けています。今年は、11月9日、10日の2日間で3000人以上の参加者を迎え、子どもから大人まで27カテゴリーにわたるサイクルイベントが行われます。

この国際的なイベントの成功は、大会実行委員会、地元自治体、スポンサー、パートナー、そして毎年サポートして下さる日本自転車競技連盟や多くのボランティアの皆さんの協力なくしては実現しません。皆様のご尽力に心から感謝申し上げます。

選手の皆さんが2024年ツール・ド・おきなわで素晴らしい成果を挙げられることを期待し、健闘をお祈りいたします。

UCI会長
ダヴィド・ラパルティアン

Nago City

名護市



Hinpun banyan
 ひんぶんガジュマル

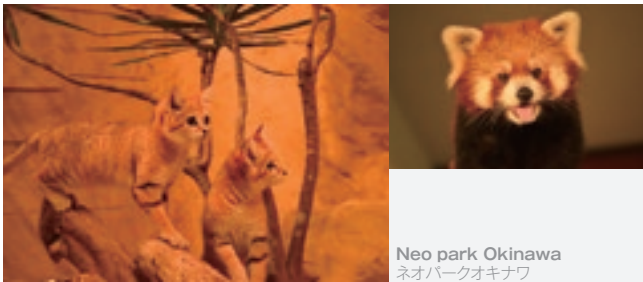

Neo park Okinawa
 ネオパークオキナワ

Kunigami Vill.

国頭村



Hiji waterfall
 比地大滝

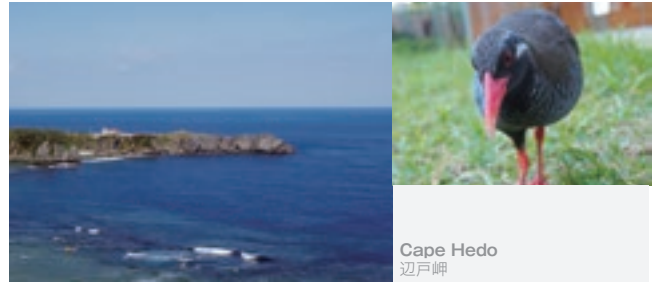

Cape Hedo
 辺戸岬

あけみおのまち

古くより山紫水明の地と言われ、豊かな自然環境を有する名護市は、県民の心の古里として親しまれています。三方を名護湾、羽地内海、太平洋の紺碧の海に面し、緑深い山々に抱かれたまち名護市。この恵まれた自然を生かした観光、農業、漁業などの各種産業の充実を図り、人材育成を含めた就労促進のための事業を展開し、市民参加型の人的交流や情報の発信を積極的に推進していく、魅力にあふれたまちづくりを進めています。

名護市のみどころ ネオパークオキナワ

名護自然動植物公園(ネオパークオキナワ)は、スナネコやレッサーパンダなど、沖縄ではここでしか見ることができない動植物がいます。鳥の風を切る羽音が間近に体験できるバードパフォーマンスショーや園内を一周する沖縄軽便鉄道も人気です。多様な固有動植物と直接ふれあえます。

名護市役所 観光課

沖縄県名護市港二丁目1番1号(名護市民会館 2階)

☎0980-53-5438(直通)

🌐 <https://www.city.nago.okinawa.jp/>

公益財団法人 名護市観光協会

沖縄県名護市大中1-19-24(名護市産業支援センター1F)

☎0980-53-7755

🌐 <https://nagomun.or.jp>

森と水とやすらぎの里

国頭村は、豊かなやんばるの深緑の山々と青い海、そこで生まれた地域固有の風土と生活文化に恵まれた場所で、ノグチゲラ、ヤンバルクイナ等、国指定天然記念物の宝庫でもあります。そのような自然と生産と暮らしが繋がっているフィールド、訪れる皆様に本当の豊かさを感じ学ぶ体験をしていただけるプログラムを地元住民と連携して提供しています。亜熱帯ジャングルカヌー、やんばるの野鳥観察、イノー(珊瑚礁池)散歩、ガイドと歩くやんばるの森など、他では味わえない充実した自然体験が満載。

国頭村のみどころ

辺戸岬

太平洋と東シナ海の荒波が打ち寄せる沖縄本島最北端の岬であり、荒涼とした断崖からは、水平線に鹿児島県与論島が望め、かつての祖国復帰拠点として知られています。

ヤンバルクイナ生態展示学習施設

「クイナの森」

日本で唯一飛べない鳥として知られる、国の天然記念物「ヤンバルクイナ」の生態が見られる施設です。生きた個体を観察できるので、生態や保全に関する学習をすることが出来ます。

国頭村役場 商工観光課

沖縄県国頭郡国頭村字辺土名121番地

☎0980-41-2101 🌐 <http://www.vill.kunigami.okinawa.jp/>

一般社団法人 国頭村観光協会

沖縄県国頭郡国頭村字奥間1569番地1

☎0980-41-2420

Ogimi Vill.

大宜味村



Yambaru forest Visitor center
道の駅おおきみ



Kijōka-bashōfu Hall
芭蕉布会館

長寿・シークワサー 芭蕉布・ぶながやの里

大宜味村は、健康長寿として「日本一長寿の村宣言」をし、自立心が強い社会生活等、活動的で生き生きとした元気者の老人が多く、恵まれた自然と健康に繋がる食文化、バランスのとれたライフスタイルが「長寿の里」に結びついています。また最近では長寿食やシークワサーに含まれる発ガン抑制物質「ノピレチン」がテレビなどで紹介され、全国から注目を集めています。また、大宜味村をまるごと体験してもらおうと「人とふれあう」、「伝統をつなぐ」、「恵みをいただく」、「おおきみを歩く」というコンセプトを掲げ、「長寿の里」、「芭蕉布の里」、「シークワサーの里」、「ぶながやの里」の4つのキーワードに基づいた様々な体験プログラムを用意しています。

大宜味村のみどころ 芭蕉布会館

芭蕉布伝統工芸従事者等の研修、製品の展示、集会等共同利用するための施設で、国指定重要無形文化財に指定されている「喜如嘉の芭蕉布」の伝統工芸技術を見学することができます。

大宜味村役場 企画観光課

沖縄県国頭郡大宜味村字大兼久157

☎0980-44-3007

🌐 <https://www.vill.ogimi.okinawa.jp/>

大宜味村観光協会

沖縄県国頭郡大宜味村字津波95番地

☎0980-50-5707

Higashi Vill.

東村



Azalea Eco Park
村民の森 つつし園



Gesashi Bay
Mangrove Forest
慶佐次湾のヒルギ林

花と水とパインの村!

沖縄本島北部の東海岸に位置する東村。県下第7位の広い面積を持っていますが、その大半は山地と丘陵が占め、山を水源とした河川も多く、福地ダムなどが建設されています。わずかな平地は農地に適しパインなどの栽培が行われています。本島内では最大規模を誇る慶佐次湾のマングローブ林は、亜熱帯ジャングルを思わせ、本島では貴重な存在。また東村では「自然との共生」、「都市との交流」をキーワードに、豊かな自然環境を活かした体験型観光を推進しています。自然体験のエコツーリズム、漁業体験のブルーツーリズム、農業体験のグリーンツーリズムという3つのツーリズムを柱として様々な体験プログラムを提供します。

東村のみどころ

慶佐次湾のヒルギ林

沖縄本島を代表するヒルギ林。3種類のヒルギがあり中でもヤエヤマヒルギはここが分布の北限。国指定天然記念物。

東村役場 企画観光課

沖縄県国頭郡東村字平良804

☎0980-43-2265

🌐 <https://www.vill.higashi.okinawa.jp/>

NPO法人 東村観光推進協議会

沖縄県国頭郡東村字平良471-24

☎0980-51-2655

☎0980-51-2656

🌐 <https://yanbaru-experience.com>

Nakijin Vill.

今帰仁村



Nakijin Castle Remains
 今帰仁城跡

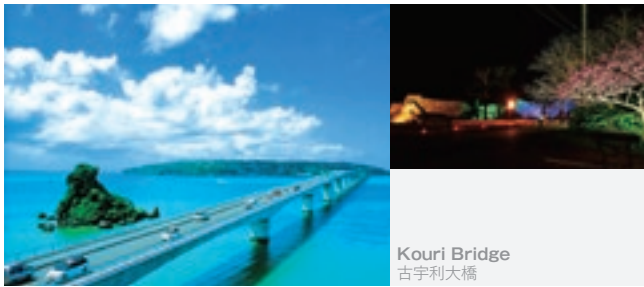

Kouri Bridge
 古宇利大橋

Motobu Town

本部町



Sesoko Ohashi Bridge
 瀬底大橋

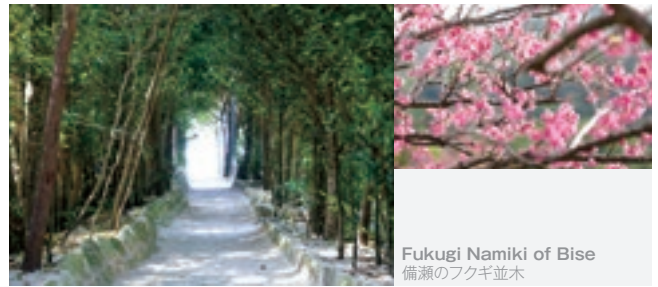

Fukugi Namiki of Bise
 備瀬のフクギ並木

農が織りなす ゆがふむら

今帰仁村は沖縄県北部の本部半島の北側に位置し、海を隔ててその北東側約1.5kmにある人類発祥地の伝説で有名な古宇利(こうり)島は2005年2月に「古宇利大橋」で本島と結ばれました。琉球王国成立以前の三山(北山、中山、南山)時代、北山王は今帰仁に城を構え、金武町以北のやんばる(北部地域)と奄美圏域を治めていました。現在、世界遺産に指定されている今帰仁城は、カンヒザクラの名所としても有名で、琉球松並木の仲原馬場や古くからの歴史を持つ運天港は伊是名島・伊平屋島への玄関口になっています。

今帰仁村のみどころ

今帰仁城跡

琉球が中山に統一される前の「三山鼎立時代」に山北(北山)王の居城でした。2000年に今帰仁城跡を含む九つの遺産が「琉球王国のグスク及び関連遺産群」として世界遺産リストに登録されました。毎年1月下旬から2月上旬まで今帰仁城跡の桜祭りが開催され夜は美しくライトアップされます。

今帰仁村役場 経済課 商工観光係

沖縄県国頭郡今帰仁村字仲宗根219番地

☎ 0980-56-2256 🌐 <https://www.nakijin.jp/>
 ☎ 0980-56-2105

一般社団法人 今帰仁村観光協会

沖縄県国頭郡今帰仁村字仲宗根230-2
 (今帰仁村コミュニティセンター1F)

☎ 0980-56-1057
 🌐 <https://www.nakijinson.jp/>

太陽と海と緑 観光文化のまち

「太陽と海と緑-観光文化のまち」がテーマの本部町。日本一早い桜まつりが行われることや、世界最大級の水族館「沖縄美ら海水族館」があることで有名で、平成18年3月に国定公園に編入された本部半島カルスト地域をはじめ、備瀬のフクギ並木や、水納ビーチ、瀬底ビーチといった美しいビーチ等を有する自然豊かで風光明媚な町です。またそばの町宣言をした本部町、町内に数ある「そばの名店」で自慢のそばを食べてみては如何でしょうか。お洒落な喫茶店も数多くあり、県民のドライブコースとしても親しまれています。

本部町のみどころ

備瀬のフクギ並木

サンサンと差し込む太陽光線と、時折ゆるる風の音の静けさは、かつての沖縄の集落の様子と、ゆったりとした時間の流れを感じさせてくれます。

本部町役場 企画商工観光課

沖縄県本部町字東5番

☎ 0980-47-2700
 🌐 <https://www.town.motobu.okinawa.jp/>

本部町観光協会

沖縄県本部町字大浜881-1

☎ 0980-47-3641
 ☎ 0980-47-3412
 ✉ info@motobu-ka.com
 🌐 <http://www.motobu-ka.com/>

Onna Vill.



恩納村



Activation facility around Manzamo
万座毛周辺活性化施設

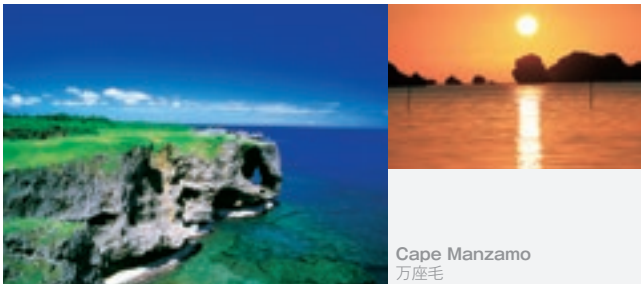

Cape Manzamo
万座毛

Ginoza Vill.



宜野座村



©2018 宜野座村観光推進協議会 HP

Ginoza roadside station
道の駅ぎのざ

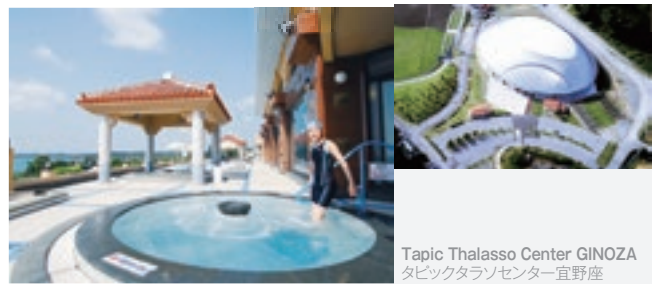

Topic Thalasso Center GINOZA
タピックタラソセンター宜野座

沖縄のウエストコースト

国道58号をそれた森には、首里王府時代に整備された宿道が残されていて、歴史の道として復元されました。この他にも貝塚時代の暮らしが偲ばれる仲泊遺跡など、古くからこの村が栄えたことを記す史跡、名所が数多く残されています。復帰後には、村内の海岸一帯が沖縄海岸国定公園に指定され、今では大型リゾートホテルやゴルフ場が点在する日本随一の亜熱帯リゾート地へと発展しました。また、食・伝統芸能・文化・伝統工芸・農業・海・観光と多彩なプログラムでの体験をご提供致します。

恩納村のみどころ

万座毛

絶壁の海岸から眺める海は格別です。お土産を販売する店やトイレもあります。

恩納村役場 商工観光課

沖縄県国頭郡恩納村字恩納2451番地

☎098-966-1280

🌐 <https://www.vill.onna.okinawa.jp/>

一般社団法人 恩納村観光協会

沖縄県国頭郡恩納村字恩納5973

☎098-966-2893

🌐 <https://www.onnanavi.com/>

水と緑と太陽の里

宜野座村は那覇市から55キロ北上すること約1時間、太平洋を望む東海岸に位置する村です。宜野座村は、5つのダムがあり、自然豊かな「水と緑と太陽の里」をキャッチフレーズにむらづくりを行っており、農業、水産業を中心としたスポーツ健康村を目標に推進しています。本村には、家族連れなどで賑う漢那ダムや、海水を利用したタラソセラピー施設「タピックタラソセンター宜野座」や宜野座カントリーがあります。また、各種漁業体験、バヤオ釣り、ハーリー、シーカヤックなど、地元海人(漁師)指導のもと、海に係わる体験ができます。

宜野座村のみどころ

タピックタラソセンター宜野座

タラソセラピーとは「海洋療法」と呼ばれ、「海洋気候の作用の中で、海水、海藻、海泥を用いて行う治療」と定義しています。美しい自然の海洋環境がもたらす快適性や海洋生物などの資源を最大限活用して心身を癒すものです。

宜野座村役場 観光商工課

沖縄県国頭郡宜野座村宜野座296番地

☎098-968-5125

🌐 <http://www.vill.ginoza.okinawa.jp/>

一般社団法人 宜野座村観光協会

沖縄県宜野座村字漢那1646-4

道の駅ぎのざ 宜野座村観光拠点施設内

☎098-968-8787

☎098-968-8331

🌐 <https://ginozanavi.com/>

Kin Town

金武町



Kinokawa Spring
 金武大川(ウッカガー)



NATURE MIRAI
 ネイチャーみらい館

le Vill.

伊江村



le Lily Field Park
 伊江島リリーフィールド公園



Mount Gusuku(Tatchū)
 城山(伊江島タッチュー)

水の豊かな町

琉球石灰岩の台地を有する金武町は、地下水が豊富な水所として昔から有名な地域です。金武大川や慶武田川などの横井戸があり、水道が発達する以前は住民の貴重な生活用水として暮らしを支えていました。金武大川は「新おきなわ観光名所100選」にも選ばれています。金武町の特産品として県内外に広く知られているのが「タコライス」です。沖縄県民のソウルフードともいべきタコライスは1984年に金武町で生まれました。

金武町のみどころ

ネイチャーみらい館

ネイチャーみらい館は「海」、「川」、「田園」に囲まれた静かでのどかな場所に立地しており、県内でも大変めずらしい宿泊施設を兼ね備えた複合型の自然体験施設です。多くの自然、歴史、文化、人にふれあうことができます。

金武町役場 商工観光課

沖縄県国頭郡金武町字金武1番地

☎ 098-968-3236

🌐 <https://www.town.kin.okinawa.jp/>

金武町観光協会

沖縄県国頭郡金武町字金武4086-1

☎ 098-989-5674

🌐 <https://www.visitkintown.jp/>

フラワーアイランド伊江島

伊江島は沖縄本島の北部、本部半島の北西約9kmの海に浮かぶ総面積22.77km²の島です。イージマタッチューの名で親しまれている標高172mの城山(ぐすくやま)がそびえ、特徴的な景観を見せています。毎年4月末からGWにかけて開催される伊江島ゆり祭りでは真っ白なテッポウユリのじゅうたんが広がる公園や、冬には約1,000種を超えるハイビスカス園など、四季折々の花が咲き、温暖で自然と青く輝く珊瑚礁の海が美しい夕日とロマンのフラワーアイランド伊江島へ是非遊びにきてください。

伊江村のみどころ

城山(伊江島タッチュー)

島の中央やや東寄りにある海拔172mの岩山で、村外からは「伊江島タッチュー」の名で親しまれています。

伊江村役場 商工観光課

沖縄県国頭郡伊江村川平519-3

☎ 0980-49-2906

☎ 0980-49-5587

🌐 <https://www.iejima.org/>

社団法人 伊江島観光協会

沖縄県伊江村字川平519-3番地

☎ 0980-49-3519

☎ 0980-49-5668

🌐 <https://ie-kankou.jp/>

Iheya Vill.



伊平屋村



Nento Hiramatsu Pine Tree
念頭平松



Kumaya cave
クマヤ洞窟

てるしのの島

沖縄県の最北端に位置し、伊平屋島と野甫島の2つの島で構成されています。200mを超える緑の山々。透明度抜群の伊平屋ブルーと称される綺麗な海。夜空に広がる満天の星空。豊かな自然に恵まれ、昔ながらの変わらぬ文化が生き続けている島です。毎年10月には全国的にも有名な「伊平屋ムーンライトマラソン」大会が開催されます。

近年は、「原風景の島」として、島の手付かずの自然・歴史文化への評価が高まり、マリレジャーを中心とした観光地としても脚光を浴びています。ダイビングやビーチシュノーケリング、県内最大の釣りポイントへ船をチャーターしての釣りなども楽しめます。

伊平屋村のみどころ

クマヤ洞窟

島内北部にある洞穴。ここは天の岩戸伝説が残っており、入り口から祠の中に入ると、かなりの広さと高さがあり、島の人々が詣でる御嶽として聖地になっています。

伊平屋村役場 観光交通課

沖縄県島尻郡伊平屋村我喜屋217-27

☎0980-46-2177

☎0980-46-2091

🌐 <https://www.vill.iheya.okinawa.jp/>

伊平屋島観光協会

沖縄県島尻郡伊平屋村我喜屋217-27

☎0980-46-2526

☎0980-46-2538

🌐 <http://www.iheyazima-kankou.jp/>

Izena Vill.



伊是名村



Izena
伊是名島

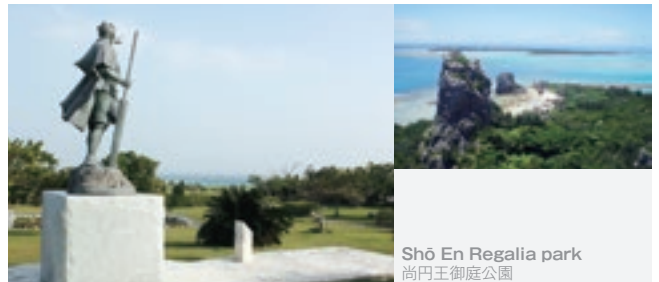

Shō En Regalia park
尚円王御庭公園

ハブのいない島!

コバルトグリーンでどこまでも透明な海。珊瑚礁の周りを群泳する魚たち。伊是名島はこんな自然と触れ合うことが出来る島です。また、琉球王国第二尚氏の始祖となった尚円王を生んだ島としても、島内外に知られており、その事にまつわる歴史遺産も数多く残っています。自然と歴史をメインに、海洋レジャー体験や歴史散策、島人と触れ合う農業体験など、島の特性を活かした体験プログラムで皆さんをお待ちしております。人口約1,300人、面積15.24haの小さな島でダイビングはもちろんハブがいないため安心して星空や野山を散策ができます。「伊是名島でサイクリングとツーリズムを楽しもう」

伊是名村のみどころ

尚円王御庭公園

尚円王生誕580年を記念し、ゆかりの地として平成8年度に開園しました。

伊是名村役場 商工観光課

沖縄県島尻郡伊是名村字仲田177-7

☎0980-45-2534

☎0980-45-2823

🌐 <https://vill.izena.okinawa.jp/>

一般社団法人 いぜん島観光協会

沖縄県島尻郡伊是名村字仲田177-7

☎0980-45-2435

☎0980-45-2360

🌐 <https://www.izena-kanko.jp/index.jsp>

International Race Successive Generation Champion 国際レース歴代優勝者

男子チャンピオンレース 200km

年度	名前	チーム	タイム
89年	大石 一夫	ボスコ	5:26' 48"60
90年	三浦 恭資	JPCA	5:13' 51"17
91年	山田 隆博	JPCA	5:21' 25"29
92年	Gianluca Tarocco	イタリアナショナル	5:10' 33"78
93年	山田 隆博	JPCA	5:17' 26"24
94年	藤野 智一	JPCA	5:07' 42"18
95年	Wong Kam Po	ホンコンナショナル	4:59' 07"27
96年	橋川 健	JPCA	5:08' 55"17
97年	藤野 智一	JPCA	4:57' 09"86
98年	Wong Kam Po	ホンコンナショナル	5:09' 57"51
99年	Mark Walters	カナダナショナル	5:08' 56"55

200km Men's Champion Race

年度	名前	チーム	タイム
00年	Wong Kam Po	ホンコンナショナル	4:59' 29"00
01年	飯島 誠	ラバナネコ	4:59' 20"00
02年	Redenbach Paul	ジャイアントART	4:47' 41"45
03年	岡崎 和也	日本舗道	4:54' 45"00
04年	Wong Kam Po	ホンコンナショナル	4:58' 08"66
05年	田代 恭崇	アンカー	5:01' 50"00
06年	宮澤 崇史	チームサイクリング	4:56' 52"00
07年	宮澤 崇史	NIPPO-MEITAN	4:54' 00"00
08年	新城 幸也	梅丹本舗 GDR	5:20' 58"00
09年	伊丹 健治	ブリヂストン・アンカー	5:01' 22"00
10年	福島 晋一	GEUMSAN GINSENG ASIA	5:32' 12"00

年度	名前	チーム	タイム
11年	盛 一大	菱三工業レーシングチーム	5:33' 10"00
12年	Palmer Thomas	ドラパックサイクリングチーム	5:32' 16"00
13年	初山 翔	ブリヂストン・アンカー	5:22' 46"00
14年	増田 成幸	宇都宮ブリッツェン	5:30' 00"00
15年	Christie Jason	アパティレーシングチーム	5:37' 06"00
16年	増田 成幸	宇都宮ブリッツェン	5:07' 21"00
17年	佐野 淳哉	マトリックスパワータグ	5:28' 48"00
18年	Marangoni Alan	NIPPO-グリーンファンティーン エコロ-パはグリーン	5:05' 04"00
19年	増田 成幸	宇都宮ブリッツェン	5:17' 58"00
22年	PRADES Benjami	チーム右京	5:13' 37"00
23年	山本 大喜	チーム右京	5:14' 42"00

※08年から第2ステージレース、第1ステージはクリテリウム。 ※09年から第1ステージはタイムトライアル。
※10年から23年まで第2ステージが210km。

女子国際ロードレース 100km

年度	名前	チーム	タイム
89年	Tubin Katrin	アメリカ	1:07' 24"11
90年	Ruthe Matthes	アメリカ	1:11' 33"13
91年	karen Bliss	アメリカ	1:21' 01"52
92年	Alessandra Cappellot	イタリア	1:17' 45"13
93年	Fadiana Luperini	イタリア	1:17' 45"63
94年	Broke Blackwelder	アメリカ	1:21' 07"35
95年	Alison Dunlap	アメリカ	2:19' 57"63
96年	堀 ひろの	静岡県	1:26' 56"00
97年	関家 朋子	千葉県	1:27' 03"29
98年	増地 美穂	兵庫県	1:23' 32"18
99年	Janneke Vos	オランダ	1:19' 27"53

100km International Women's Road Race

年度	名前	チーム	タイム
00年	沖 美穂	兵庫県	1:23' 57"00
01年	森本 朱美	鳥取県	1:24' 38"00
02年	沖 美穂	兵庫県	1:23' 52"45
03年	MOORE Amy	カナダ	1:22' 06"00
04年	JUN YOUNG KYOUNG	韓国	1:24' 18"06
05年	l Fong Ju	CHINESE TAIPEI NATIONAL TEAM	1:24' 38"00
06年	萩原 麻由子	群馬県	1:19' 48"00
07年	HUANG Xiao Mei	HONG KONG PRO CYCLING	2:28' 40"00
08年	TSENG Hsiao Chia	CHINESE TAIPEI NATIONAL TEAM	2:34' 32"84
09年	WONG Wan Yui Jamie	HONG KONG PRO CYCLING	2:42' 04"533
10年	SMALL Cerman	JAINS SUTTER HOME CYCLING	3:17' 02"00

年度	名前	チーム	タイム
11年	HUANG Ho Hsun	CHINESE TAIPEI NATIONAL TEAM	3:23' 29"00
12年	與那嶺 恵里	チーム・フォルツァ	3:06' 32"00
13年	HUANG Dong Yan	ジャイアントプロサイクリング	3:19' 06"00
14年	金子 広美	イナメ信濃山形	3:16' 29"00
15年	HUANG Ting Ying	CHINESE TAIPEI NATIONAL TEAM	3:20' 49"00
16年	HUANG Ting Ying	CHINESE TAIPEI NATIONAL TEAM	3:14' 40"00
17年	Ellen van Dijk	WTC de Amstel	3:10' 57"00
18年	與那嶺 恵理	Wiggle High 5	3:11' 15"00
19年	ZENG Ke-Xin	CHINESE TAIPEI NATIONAL TEAM	3:17' 09"00
22年	金子 広美	イナメ信濃山形/イグランド-RXL	3:07' 18"00
23年	A h r e u m Na	High Ambition 2022 jp	2:58' 11"00

※89年~92年は45km、95年は80km、96~06年は50km
※07年から85km、10年から100km

ジュニア国際ロードレース 140km

年度	名前	チーム	タイム
00年	高島 豪	小松原高校	3:08' 32"06
01年	松下 善紀	広島県	3:15' 52"89
02年	金澤 竜二	福島県	3:10' 04"23
03年	Lee Hsu Fan	中華台北	3:01' 14"00
04年	我妻 敏	福島県	3:08' 34"08
05年	市山 研	法政第二高校	3:06' 55"00
06年	FENG Chun Kai	中華台北	3:33' 26"00

140km International Junior's Road Race

年度	名前	チーム	タイム
07年	野口 正則	京都府	3:34' 40"00
08年	平井 栄一	横浜高校	3:37' 09"22
09年	CHOI Ki Ho	HONG KONG PRO CYCLING TEAM	3:54' 45"00
10年	WONG Chung Yan	HONG KONG PRO CYCLING TEAM	4:03' 46"00
11年	小橋 勇利	松山工業高校 / ボンジャンス飯田	4:10' 13"00
12年	小橋 勇利	松山工業高校 / ボンジャンス飯田	4:06' 08"00
13年	LAU Kwong	チームホンコンチャイナ	4:07' 49"00

年度	名前	チーム	タイム
14年	MAAS Jan	REGIONAL TEAM SOUTH WEST HOLLAND	4:11' 56"00
15年	FUNG Ka Hoo	THE CYCLING ASSOCIATION OF HONG KONG, CHINA LTD	4:06' 01"00
16年	Teun Mouris	Baby-Dump Cycling Team	3:58' 41"00
17年	細田 悠太	南大隅高校	4:06' 00"00
18年	津田 悠義	三好高校	4:01' 53"00

※00年~02年は高校生レース。
※08年から130km、10年から140km

市民レース 200km

年度	名前	都道府県	タイム
89年	Tom Resh	アメリカ	5:36' 31"80
90年	末長 語	那覇市	5:43' 45"11
91年	根木 健之	福岡県	6:01' 10"94
92年	小菅 清	東京都	5:54' 43"77
93年	高山 忠志	新潟県	5:44' 29"68
94年	市川 昌	愛知県	5:31' 01"60
95年	高山 忠志	新潟県	5:36' 07"66
96年	宮沢 崇史	東京都	5:50' 05"67
97年	奥村 英哲	愛知県	5:32' 54"05
98年	西谷 雅史	埼玉県	5:32' 29"21
99年	福田 崇哉	東京都	5:35' 31"89

年度	名前	都道府県	タイム
00年	片山 弘志	埼玉県	5:39' 15"88
01年	高山 忠志	新潟県	5:25' 11"73
02年	清水 都貴	鹿児島県	5:19' 22"04
03年	白石 真悟	大阪府	5:24' 52"138
04年	福田 崇哉	東京都	5:21' 31"85
05年	池田 文志	鹿児島県	5:24' 31"938
06年	武井きょうすけ	茨城県	5:24' 37"503
07年	高岡 亮寛	東京都	5:20' 11"535
08年	武末 真和	千葉県	5:29' 42"17
09年	武井 亨介	茨城県	5:36' 16"500
10年	岩島 啓太	東京都	5:25' 04"290

210km Citizen Road Race

年度	名前	都道府県	タイム
11年	高岡 亮寛	東京都	5:33' 04"100
12年	白石 真吾	山口県	5:27' 23"984
13年	清宮 洋幸	千葉県	5:31' 20"195
14年	Yeung Ying Hou	HKG	5:40' 08"075
15年	高岡 亮寛	東京都	5:28' 07"604
16年	高岡 亮寛	東京都	5:20' 20"546
17年	高岡 亮寛	東京都	5:25' 05"227
18年	紺野 元汰	神奈川県	5:16' 03"791
19年	高岡 亮寛	東京都	5:19' 32"730
22年	高岡 亮寛	東京都	5:14' 54"778
23年	井上 亮	大阪府	5:25' 09"226

※11年から22年まで210km。

市民レース 140km

年度	名 前	都道府県	タイム
90年	横尾 真一	宮城県	3:00'12"31
91年	三浦 郁夫	宮城県	3:12'38"12
92年	金城 弘一	那覇市	3:16'25"35
93年	新川 幸宏	那覇市	3:16'53"19
94年	矢神 賢一	福岡県	3:07'31"91
95年	運天 一輝	北中城村	3:09'56"06
96年	沖 義明	宮城県	3:10'20"40
97年	照屋 寛達	名護市	3:08'44"97
98年	石田 岳大	石川県	3:07'06"33
99年	明珍 多久雄	石川県	3:09'24"20

140km Citizen Road Race

年度	名 前	都道府県	タイム
10年	山岸 甚太郎	埼玉県	4:08'06"062
11年	笹木 哲雄	鹿児島県	4:08'08"197
12年	遠藤 庫央	東京都	4:00'24"716
13年	井上 亮	京都府	4:16'58"421
14年	根本 侑	千葉県	4:08'09"369
15年	横塚 浩平	東京都	4:07'43"617
16年	中村 駿佑	宮崎県	4:01'41"370
17年	西山 琢馬	神奈川県	3:54'03"987
18年	岩切 弘輝	大分県	3:53'07"011

※90年~05年は120km。 ※06年~09年は130km。
※10年から140km。

市民レース 140km オープン

年度	名 前	都道府県	タイム
19年	佐藤 文彦	東京都	3:47'20"032

140km Citizen Road Race Open

年度	名 前	都道府県	タイム
22年	井上 和郎	石川県	3:45'29"192

年度	名 前	都道府県	タイム
23年	小林 亮	兵庫県	3:45'31"838

市民レース 140km マスターズ

年度	名 前	都道府県	タイム
19年	山本 裕昭	静岡県	3:59'42"364

140km Citizen Road Race Masters

年度	名 前	都道府県	タイム
22年	小川 剛司	東京都	3:55'53"253

年度	名 前	都道府県	タイム
23年	左迫間 昭一	熊本県	3:53'53"123

市民レース 100km

年度	名 前	都道府県	タイム
95年	国富 広樹	那覇市	2:16'59"94
96年	John Low	アメリカ	2:22'38"14
97年	林 誠吾	宮城県	2:21'53"54
98年	大石 健二	鹿児島県	2:23'43"09
99年	織田 幸一	福岡県	2:22'53"82
00年	HAZLETT Steven	アメリカ	2:17'16"48
01年	千葉 智雄	那覇市	2:23'10"00

100km Citizen Road Race

年度	名 前	都道府県	タイム
09年	阿部 紘太	鹿児島県	2:24'04"414
10年	遠藤 優	千葉県	3:07'25"308
11年	宇良 武	恩納村	3:05'06"504
12年	川又 直	静岡県	3:02'24"588
13年	板子 佑士	兵庫県	3:13'07"996

※95年~06年は80km。
※07年~09年は85km、10年から100km
※14年から年別に分かれた。

市民レース 100km オープン

年度	名 前	都道府県	タイム
14年	永瀬 勝彬	東京都	3:09'05"727
15年	齋藤 和輝	東京都	3:06'04"182
16年	半澤 雄高	千葉県	2:53'34"145

100km Citizen Road Race Open

年度	名 前	都道府県	タイム
17年	藤田 涼平	埼玉県	2:57'05"278
18年	川田 直輝	香川県	2:50'08"460
19年	白石 真悟	山口県	2:49'32"366

年度	名 前	都道府県	タイム
22年	小林 亮	兵庫県	2:49'20"560
23年	深澤 陽介	兵庫県	2:44'54"508

市民レース 100km マスターズ

年度	名 前	都道府県	タイム
14年	岩瀬 一憲	三重県	3:12'30"330
15年	岩瀬 一憲	三重県	3:08'31"492
16年	塚本 茂浩	福岡県	3:05'23"047

100km Citizen Road Race Masters

年度	名 前	都道府県	タイム
17年	工藤 宏之	宮城県	2:58'42"503
18年	宿谷 英男	東京都	2:58'14"268
19年	酒井 洋輔	神奈川県	2:57'28"982

年度	名 前	都道府県	タイム
22年	左迫間 昭一	熊本県	2:48'06"554
23年	井上 善裕	埼玉県	2:51'16"583



Citizen Race Successive Generation Champion 市民レース歴代優勝者

市民レース 50km

年度	名 前	都道府県	タイム
90年	今 村 晴 司	那覇市	1:16'35"15
91年	親 川 仁 晃	豊見城市	1:17'14"56
92年	鈴 木 学	北海道	1:19'19"05
93年	与那嶺 秀 勝	南風原町	1:16'46"13
94年	酢 崎 良 雄	千葉県	1:17'37"39
95年	宇 根 真 一	本部町	1:17'32"03
96年	山 内 晴 美	山口県	1:19'12"61

50km Citizen Road Race

年度	名 前	都道府県	タイム
04年	喜 納 隆 志	北中城村	1:17'59"89
05年	高江洲 昌 太	東京都	1:17'35"269
06年	岩 瀬 一 憲	三重県	1:20'18"552
07年	新 城 直 明	八重瀬町	1:19'16"965
08年	中 尾 峻	神奈川県	1:16'11"59
09年	遠 藤 優	千葉県	1:13'27"802
10年	藤 井 壮 太	静岡県	1:20'29"997

※11年から市民50km は年代別に分かれた。

シニアレース 50km

年度	名 前	都道府県	タイム
07年	鈴 木 雅 彦	岐阜県	1:19'16"186
08年	岩 瀬 一 憲	三重県	1:20'37"28

50km Senior's Road Race

年度	名 前	都道府県	タイム
10年	鈴 木 雅 彦	岐阜県	1:21'19"956

※11年から市民50km は年代別に分かれた。

市民レース 50km アンダー 29

年度	名 前	都道府県	タイム
11年	遠 藤 優	千葉県	1:20'31"670
12年	伊 波 直 人	うるま市	1:17'42"074

50km Citizen Road Race Under29

年度	名 前	都道府県	タイム
13年	溝 口 智 貴	福岡県	1:19'18"793
14年	森 田 裕 紀	茨城県	1:19'36"085

年度	名 前	都道府県	タイム
15年	湧 川 将 樹	本部町	1:15'47"871
16年	田 崎 竜 成	鹿児島県	1:13'43"482

市民レース 50km サーティー

年度	名 前	都道府県	タイム
11年	長 屋 一 豊	福岡県	1:19'29"242
12年	中 原 裕 章	熊本県	1:18'06"598

50km Citizen Road Race Thirty

年度	名 前	都道府県	タイム
13年	竹 内 宏	兵庫県	1:16'05"627
14年	遠 藤 優	東京都	1:20'40"325

年度	名 前	都道府県	タイム
15年	遠 藤 優	東京都	1:15'06"461
16年	西 真 也	東京都	1:15'06"137

市民レース 50km オープン

年度	名 前	都道府県	タイム
17年	渡 部 雅 友	大阪府	1:17'37"573
18年	森 榮 晃 彦	東京都	1:16'23"640

50km Citizen Road Race Open

年度	名 前	都道府県	タイム
19年	遠 藤 優	東京都	1:15'52"065
22年	石 倉 龍 二	東京都	1:15'08"156

年度	名 前	都道府県	タイム
23年	中 川 由 人	神奈川県	1:13'30"645

市民レース 50km フォーティー

年度	名 前	都道府県	タイム
11年	岩 瀬 一 憲	三重県	1:19'48"359
12年	新 里 司	豊見城市	1:16'32"209
13年	岡 野 哲 也	静岡県	1:17'05"079
14年	白 鳥 興 寛	東京都	1:19'21"428

50km Citizen Road Race Forty

年度	名 前	都道府県	タイム
15年	白 鳥 興 寛	東京都	1:18'26"897
16年	白 鳥 興 寛	東京都	1:15'39"499
17年	白 鳥 興 寛	東京都	1:20'35"838
18年	白 鳥 興 寛	東京都	1:18'48"696

年度	名 前	都道府県	タイム
19年	佐 藤 俊 雄	兵庫県	1:16'53"884
22年	宮 澤 崇 史	東京都	1:18'11"758
23年	山 本 耕 平	東京都	1:17'21"693

市民レース 50km フィフティー

年度	名 前	都道府県	タイム
17年	小 野 忠	埼玉県	1:16'26"909
18年	山 倉 幹 丈	千葉県	1:15'28"125

50km Citizen Road Race Fifty

年度	名 前	都道府県	タイム
19年	寺 崎 嘉 彦	福井県	1:16'11"431
22年	水 町 勝 彦	福岡県	1:18'54"224

年度	名 前	都道府県	タイム
23年	宮 崎 直 樹	三重県	1:21'35"541

市民レース 50km オーバー 60

年度	名 前	都道府県	タイム
17年	茅 木 孝	千葉県	1:27'29"293
18年	福 島 雄 二	熊本県	1:23'02"158

50km Citizen Road Race Over60

年度	名 前	都道府県	タイム
19年	福 島 雄 二	熊本県	1:22'58"833
22年	小 野 忠	東京都	1:20'15"138

年度	名 前	都道府県	タイム
23年	小 野 忠	東京都	1:22'15"197

市民レース 50km オーバー 50

年度	名 前	都道府県	タイム
11年	長谷川 毅 彦	宮古市	1:24'43"138
12年	福 島 雄 二	熊本県	1:22'23"916

50km Citizen Road Race Over50

年度	名 前	都道府県	タイム
13年	小 野 忠	埼玉県	1:20'11"082
14年	福 島 雄 二	熊本県	1:22'23"172

年度	名 前	都道府県	タイム
15年	坂 本 祥 一	福岡県	1:27'44"468
16年	福 島 雄 二	熊本県	1:19'40"612

市民レディースレース 50km

年度	名 前	都道府県	タイム
93年	安 井 理 奈	石垣市	1:22'13"62"
94年	島 袋 敏 子	大里村	1:29'32"51
95年	安 井 理 奈	石垣市	1:24'28"60
96年	竹 内 啓 子	大阪府	1:39'45"94
97年	小 濱 裕 美	那覇市	1:33'25"69
98年	塩 原 桂 子	東京都	1:31'09"63
99年	根 反 貴 子	岩手県	1:24'40"10
00年	安 里 あ ゆ み	北中城村	1:26'17"67
01年	長 谷 川 雪 枝	青森県	1:25'55"18
02年	大 森 智 子	大阪府	1:27'30"02

50km Women's Road Race

年度	名 前	都道府県	タイム
03年	長 谷 留 美 子	石川県	1:26'00"752
04年	長谷川 幸 枝	岩手県	1:23'37"80
05年	山 島 由 香	大阪府	1:25'18"188
06年	程 嶋 可 奈 子	千葉県	1:28'57"688
07年	我那覇 昭 子	那覇市	1:29'36"998
08年	矢 崎 麻 里	大阪府	1:28'25"44
09年	元 砂 七 夕 美	大阪府	1:26'07"500
10年	元 砂 七 夕 美	大阪府	1:32'52"391
11年	易 芳 如	台湾	1:27'55"071
12年	木 下 恵 美	岐阜県	1:25'51"715

年度	名 前	都道府県	タイム
13年	元 砂 七 夕 美	三重県	1:26'23"784
14年	松 井 優 佳	大阪府	1:26'19"274
15年	白 崎 美 由 紀	福井県	1:30'16"778
16年	渡 部 春 雅	神奈川県	1:23'43"649
17年	盛 永 母 映	新潟県	1:25'58"679
18年	伊 藤 優 以	兵庫県	1:24'43"792
19年	平 子 結 菜	三重県	1:25'54"806
22年	南 芙 美 子	滋賀県	1:26'29"871
23年	市 村 愛	千葉県	1:31'18"339

中学生レース 50km

年度	名 前	都道府県	タイム
95年	生 田 公 次	奈良県	1:21'39"17
96年	別 府 史 之	神奈川県	1:26'00"63
97年	鷺 田 佳 史	福井市立社中学校	1:21'16"87
98年	佐 藤 昇 吾	大分市立滝尾中学校	1:27'22"09
99年	平 出 龍 一	古堅中学校	1:25'39"78
00年	梶 原 翔 太	市立綾北中学校	1:27'13"51
01年	梶 原 翔 太	市立綾北中学校	1:21'36"93
02年	梶 原 翔 太	市立綾北中学校	1:21'32"07
03年	FENG Chun Kai	台湾	1:14'52"246

50km junior highschool Road Race

年度	名 前	都道府県	タイム
04年	元 砂 海 人	大阪府	1:24'37"75
05年	野 口 正 則	京都府	1:23'06"872
06年	元 砂 勇 雪	松原中学校	1:25'28"886
07年	清 水 太 己	東京都	1:21'56"182
08年	内 野 直 也	埼玉県	1:23'38"57
09年	CHUI HAO	中国	1:20'14"075
10年	原 井 博 斗	福岡県	1:27'38"674
11年	孫 崎 大 樹	大阪府	1:30'53"004
12年	高 良 岳	沖縄市	1:20'13"848

年度	名 前	都道府県	タイム
13年	謝 念 興	台湾	1:19'04"668
14年	成 海 大 聖	宜野湾市	1:23'48"902
15年	日 野 泰 静	愛媛県	1:19'50"285
16年	天 野 壯 悠	大阪府	1:18'41"103
17年	津 田 悠 義	愛知県	1:18'11"123
18年	佐 藤 壯 志	熊本県	1:17'38"018
19年	犬 伏 輝 斗	大阪府	1:16'03"006
22年	中 尾 涼 介	兵庫県	1:20'02"566
23年	中 川 恵 太	北海道	1:17'24"375

市民レース 40km

年度	名 前	都道府県	タイム
10年	安 里 優 太	宜野湾市	1:12'50"206

40km Citizen Road Race

年度	名 前	都道府県	タイム
11年	染 谷 裕 太	大 分 県	1:13'38"974

小学生レース 10km

年度	名 前	都道府県	タイム
08年	成 海 大 地	宜野湾市	4'36"64
09年	儀 間 光 希	中城村	6'40"06
10年	重 満 丈	うるま市	8'09"41
11年	成 海 大 聖	宜野湾市	15'06"155
12年	古 林 一 夢	石川県	15'25"448

10km Kid's Race

年度	名 前	都道府県	タイム
13年	鵜 沼 碧	福島県	14'56"056
14年	山 城 侑 大	那覇市	14'28"002
15年	山 城 佳 孝	那覇市	17'15"974
16年	大 城 滉	糸満市	15'38"778
17年	谷 口 隼 悟	兵庫県	14'26"250

年度	名 前	都道府県	タイム
18年	近 田 ちひろ	金武町	13'36"133
19年	久 貝 一 心	うるま市	16'26"768
22年	富 樫 悠太郎	山梨県	16'22"947
23年	LeungKwun-Dik	Hong Kong	14'38"650

※08年は2km。09は3km。10年は5km。11年から10km。

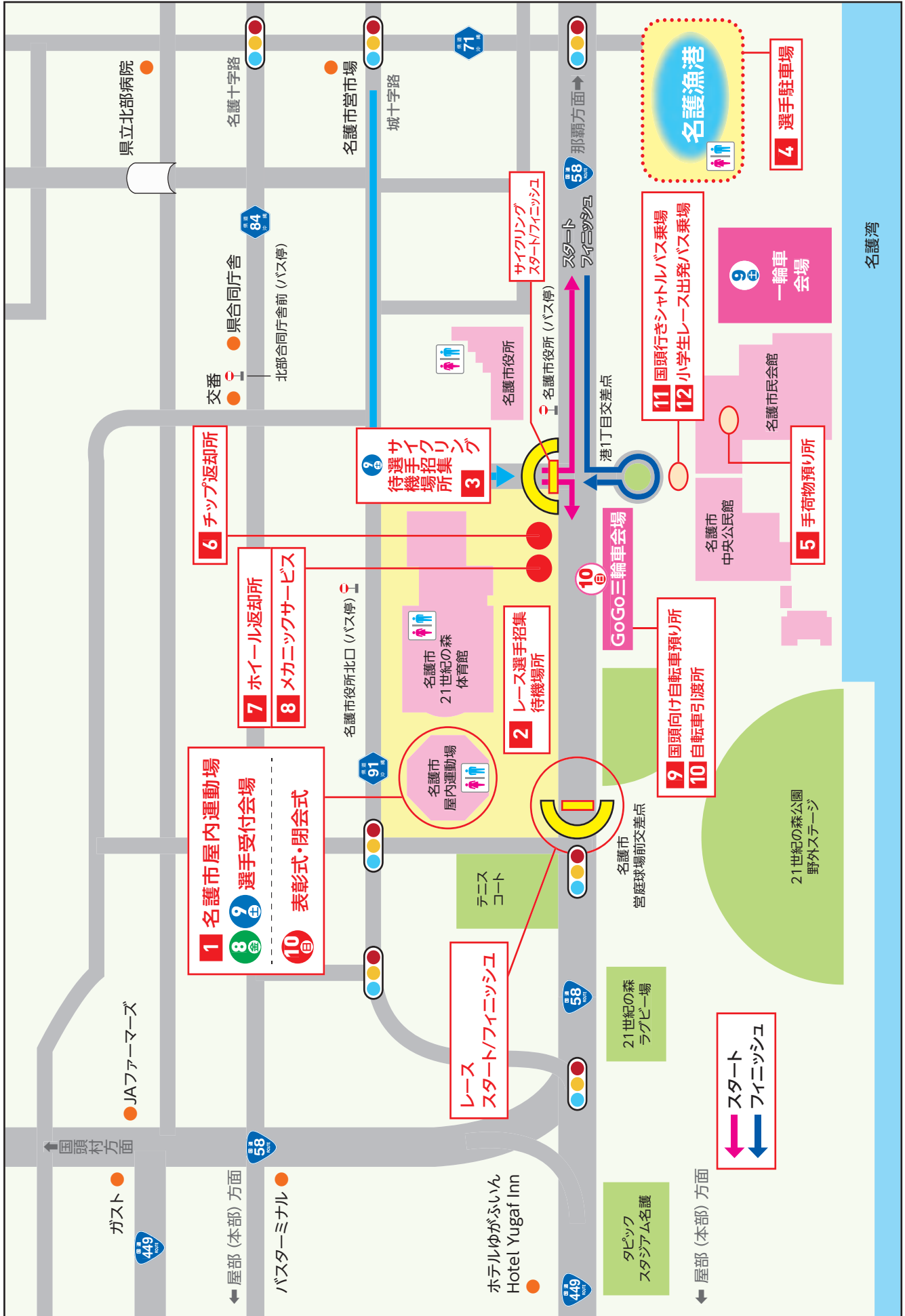

1 名護市屋内運動場（メイン会場）

・参加登録は下表時間内に21世紀の森屋内運動場で行ってください。

期日	登録時間	対象種目
11月8日(金)	13:00~17:00	レース系全種目、沖縄本島一周サイクリング、やんばるセンチュリーライド、ワルミ大橋&古宇利大橋サイクリング、チャレンジサイクリング、伊平屋島サイクリング、伊江島ファミリーサイクリング
//	18:00~20:00	時間外受付 市民レース部門及びサイクリング部門 ※事前登録者のみ
11月9日(土)	9:00~15:00	各レース部門(日曜日スタート種目)
//	17:00~20:00	時間外受付 ※事前登録者のみ

※「やんばるセンチュリーライド・ワルミ大橋&古宇利大橋サイクリング・チャレンジサイクリング・伊江島ファミリーサイクリング」との2種目に参加する選手は、11月8日(金)2種目同時に参加登録を行います。

※表彰式・閉会式の会場(11月10日(日))

2 レース選手招集・待機場所

- ・レース部門(140km、100km、小学生10km除く)
- ・各種目スタート時間30分前には集合してください。

3 サイクリング招集・待機場所

- ・11月9日(土)サイクリング部門招集・待機場所となります。
- ・各種目スタート時間30分前には集合してください。

4 選手駐車場

- ・名護漁港内は11月8日(金)~10日(日)の間、大会のメイン駐車場となります。
- ※駐車場 4 と受付会場(メイン会場) 1 は徒歩で約10分。

5 手荷物預り所

手荷物預り所	
11月9日(土)・10日(日)	06:00~07:30
	08:30~18:00

※今年から名護市民会館中ホールへと場所が変更になっております。

7 ホイール返却所

ホイール返却所 11月10日(日)	
50km系	11:00~12:00
200km・140km・100km	15:00~17:00

※レース展開によっては、ホイール返却が遅れる可能性もありますので、ご了承ください。

9 国頭向け自転車預り所

国頭向け自転車預り所	
11月9日(土)	12:00~17:00

11 国頭行きシャトルバス

・シャトルバス運行時刻表(11月9日(土)のみ運行)

<オクマリゾート方面>

便名	名護市民会館	オクマリゾート	国頭村役場前	老人福祉センター バス停	アダ・ガーデンホテル
1便	13:00発	13:50	14:00	14:10	
2便	14:00発	14:50	15:00	15:10	
3便	16:00発	16:50	17:00	17:10	17:50
4便	16:30発	17:20	17:30	17:40	
5便	19:00発	19:50	20:00	20:10	

※第3便はアダ・ガーデンホテルへ向かう唯一のバスとなります。アダ・ガーデンホテルご宿泊の皆さまにご利用をお考えの方は第3便のバスをご利用ください。

※車賃は無料となります。

※バスでの自転車預りはありません。事前に国頭向け自転車預りでお預けください。

12 小学生レース出発バス

<(名護市仲尾)方面>

名護市民会館	
	6:30発

※11月10日(日)のみ運行

6 チップ返却所

チップ返却所	
11月10日(日)	08:00~17:00

8 メカニックサービス

ツール・ド・おきなわメカニックコーナー		
11月 8日(金)	15:00~18:00	
11月 9日(土)	05:30~07:30	12:00~18:00
11月10日(日)	05:30~08:00	09:00~18:00

10 自転車引渡所

自転車引渡所 11月10日(日)	
50km系	11:00~12:00
200km・140km・100km	15:00~17:00

※レース展開・足切り車の人数によっては、自転車輸送トラックの到着時間が遅れる可能性もありますので、ご了承ください。

11/9(sat)

● 県合同庁舎

● 交番

〈名護市屋内運動場〉
選手受付会場
● 完走証発行所

伊江島ファミリーサイクリング
フィニッシュ

チャレンジサイクリング
フィニッシュ
やんばるセンチュリー
フィニッシュ

伊江島ファミリーサイクリング

沖縄本島一周サイクリング

やんばるセンチュリーライド

ワルミ大橋&古宇利大橋サイクリング

チャレンジサイクリング

伊平屋島サイクリング

伊江島ファミリーサイクリング
フィニッシュ

名護市
21世紀の森体育館

名護市
屋内運動場

スタート位置へ
スタート

メカニック

会場案内

競技本部
事務局

ワルミ大橋&古宇利大橋
サイクリングフィニッシュ

名護市宮庭球場前
交差点

港1丁目交差点

スタート

国頭向け
自転車預り所

国頭行きシャトルバス乗場

救護

一輪車大会
会場

名護市
中央公民館

手荷物
預り所

名護市市民会館

フィニッシュ
スタート

名護湾



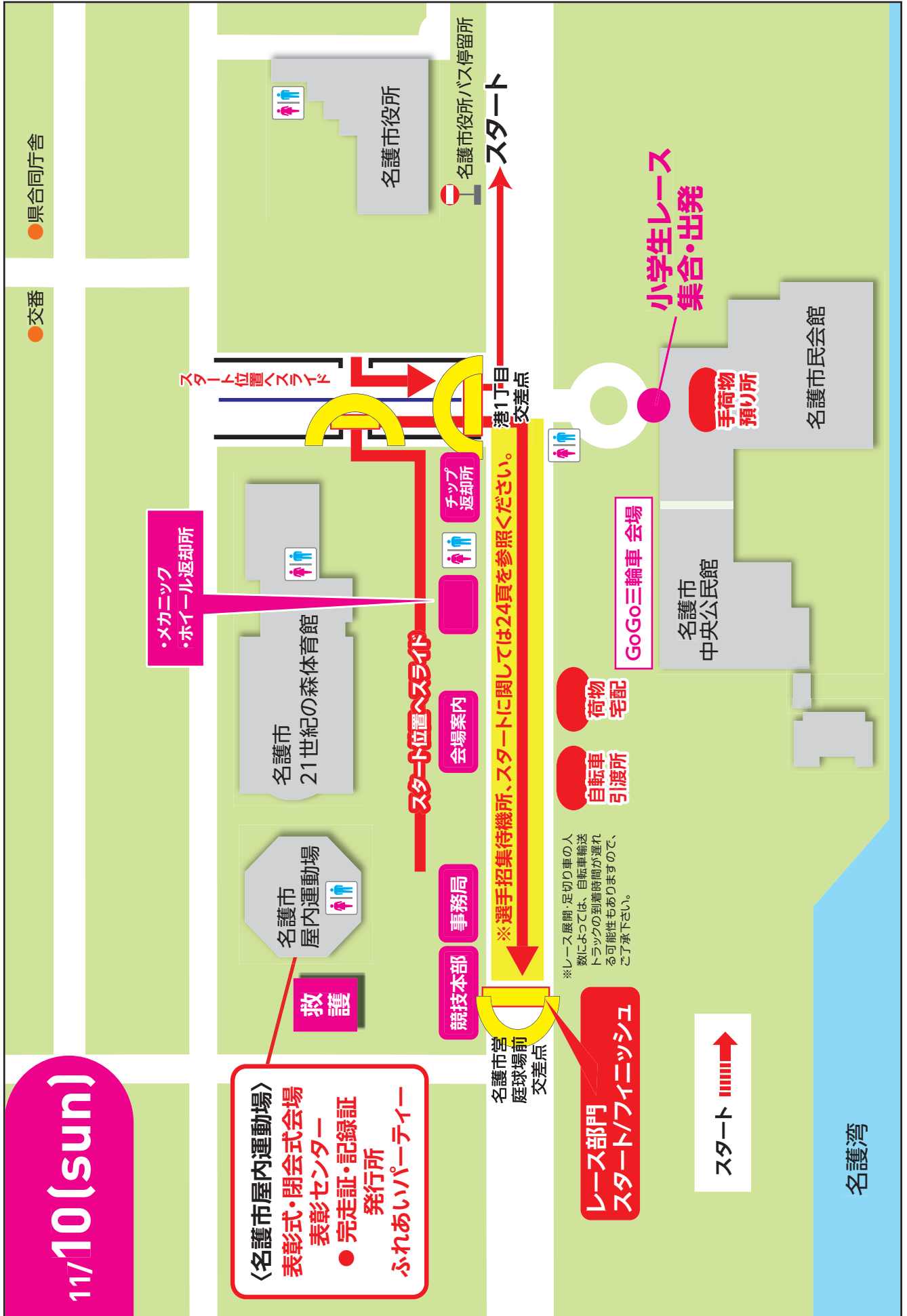



The Hall Guidance
選手招集・スタート位置



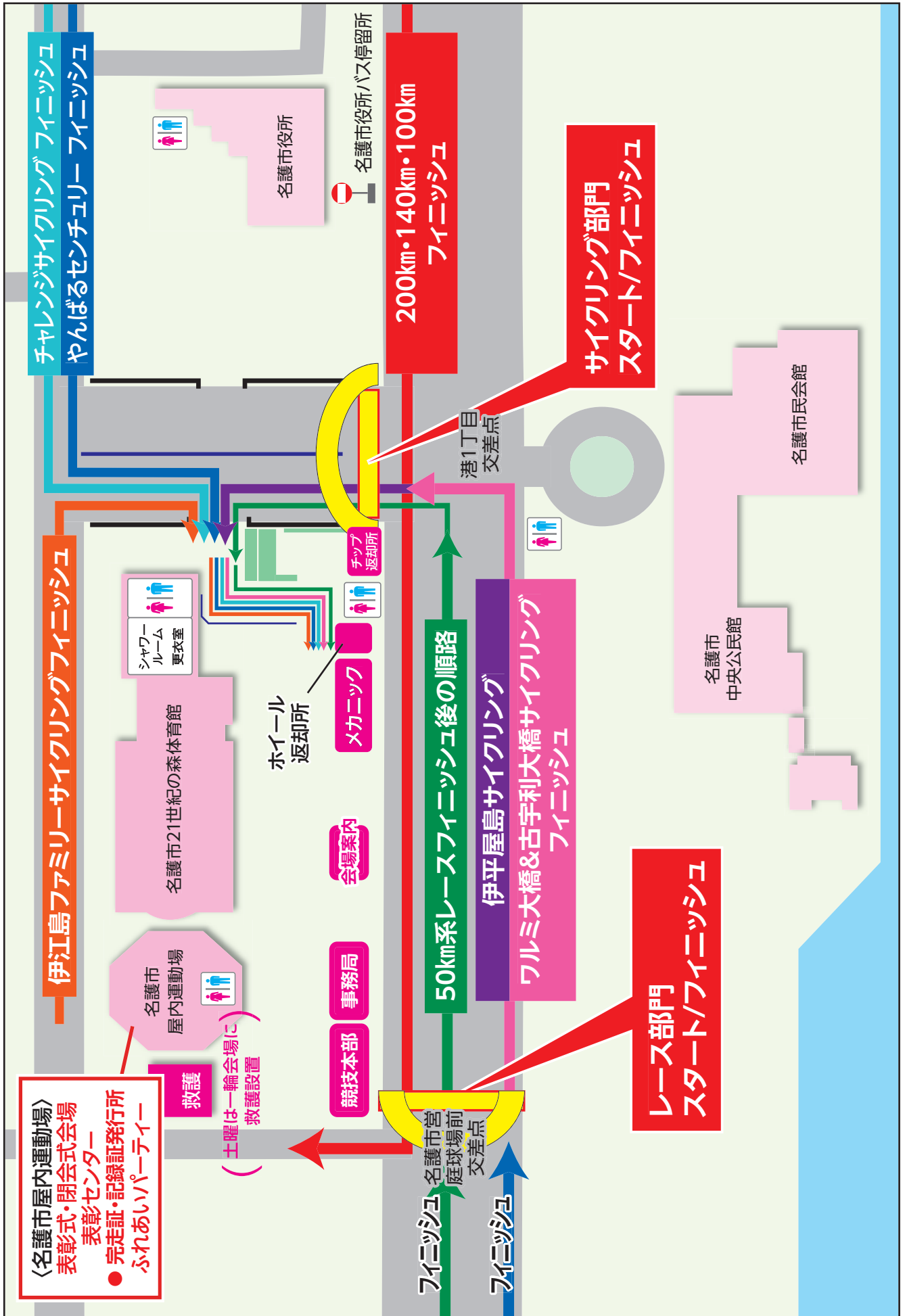



※大会駐車場とメイン会場は徒歩で約10分。

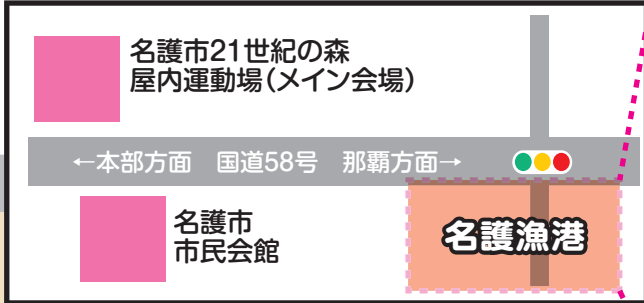

選手駐車場(名護漁港) [拡大MAP]

名護市21世紀の森体育館

シャワー
ルーム
更衣室

ボディケア
スペース

バイクラック

フラワー
セレモニー

沖縄タイムス

出店エリア

- メカニックサービス
- ホイール返却所

湯茶

チップ
返却所

那覇市方面(許田インター) →

中央分離帯



Citizen Road Race Regulations Extracts 市民レース部門競技規則抜粋

本大会は、JCF(日本自転車競技連盟) 規則及び本大会特別規則により実施する。
コースには打ち切り関門を設け、定められた時間内に通過出来ないものは失格となりますのでご注意ください。

1. 競技者の権利及び義務

- ◆競技規則及び競技の運営並びに管理上の規定及び交通規則を守ること。
- ◆競走中に引き起こした事故については一切の責任を負うこと。
- ◆完全に整備された自転車を用いて参加すること。
- ◆競技者は、食料、飲料、工具、付属部品などを貸与または交換しあうことが出来る。
- ◆車輪の供給は主催者の用意するニュートラルカー(器材車及び機材バイク)によって受けることが出来る。
- ◆常にスポーツマンとしての言動を保持すること。

2. 飲料の補給

- ◆大会公式の競技中の飲料の補給は、下記の表に記載しているところのみ行う。

場 所	市民レース 200km	市民レース 140km	市民レース 100km 系	市民レース 50km 系
普久川ダム (1回目)	● (83 km地点)	—	—	—
普久川ダム (2回目)	● (136 km地点)	● (70km地点)	● (33 km地点)	—
慶佐次	● (174 km 地点)	● (109km地点)	● (65km地点)	—

- ◆主催者は、水及びスポーツドリンクを上記補給所に**専用ボトル**で用意する。

(透明ボトル:水 スポーツドリンク:アクエリアス)

- ◆競技者がボトルを捨てる場合は、予め設定した場所のみ(廃棄ゾーン(GRENN ZONE)で廃棄する。その他のゴミはコース上で捨てることを全て禁止とする。違反者は、失格・降格の対象とする。

3. ニュートラルカー

- ◆競技中主催者は、ニュートラルカー及びモト(車両及びオートバイ)に予備車輪を準備する。予備車輪はシマノ製とする。レース中車輪供給を受けた競技者は、レースフィニッシュ後、ホイール返却所(別紙1)会場周辺案内図詳細(B)参照)にて返却し、各自車輪と交換する。
- ◆ホイールの交換は競技者自身が行なう。

4. 棄権及び失格

- ◆本大会競技規則の違反者は、失格とする。
- ◆他の競技者を押すことは如何なる場合も禁止し、違反した者は失格とする。
- ◆競技を棄権する競技者は、ゼッケンをコミッセル(審判)に返却すること。
- ◆コース上にチェックポイント(打ち切り関門)を設け、制限時間内に通過出来なかった競技者は原則として失格とする。
- ◆失格した者は審判員の指示に従いコースから退避し、ゼッケン及び計測チップを返却すること。
- ◆関門において失格になった者及び自転車は主催者が用意した収容車で大会本部まで輸送するので、失格後はコースを走らない。自転車は、大会本部に設けられた「自転車引渡所」(別紙1)会場周辺案内図詳細(B)参照)にて受け取ること。
- ◆関門所の場所は、下記の通りとする。

市町村	関 門	制限時間	市民レース 200km	市民レース 140km	市民レース 100km 系	市民レース 50km 系
本部町	もとぶ文化交流センター前	8:20	●	—	—	●
今帰仁村	今帰仁村天底乙羽園前	9:05	●	—	—	●
名護市	仲尾入口	9:20	●	—	—	●
大宜味村	大宜味村役場前	9:20	●	—	—	—
国頭村	普久川ダム前 (1回目)	10:20	●	●	—	—
国頭村	奥共同売店前	10:45	●	●	—	—
国頭村	与那関門 (2回目)	11:30	●	●	●	—
国頭村	普久川ダム前 (2回目)	12:00	●	●	●	—
東村	宮城種苗センター前	12:50	●	●	●	—
名護市	安部	13:25	●	●	●	—
名護市	番越	13:50	●	●	●	—

5. ヘルメット・車輪及びハンドルバー、服装の取扱

- ◆競技者は、日本自転車競技連盟の公認ヘルメットを着用しなければならない。
- ◆競技者は、日本自転車競技連盟競技規則に則ったロードレーサー(自己の責任で完全に整備した物)を必ず使用する。
注 ドロップハンドルのみとし、アタッチメント類の追加を認めない。また、ブレーキが正常動作しないもの、タイヤの前後インチサイズが異なるもの及びディスクホイールは認めない。

6. 出走・招集及びスタート

- ◆招集は、各種目スタート時間30分前に名護市21世紀の森体育館前にて行う。(別紙1 会場周辺案内図詳細(C)参照)
- ◆招集場所に集合した競技者は、指示に従いスタートラインに移動するものとする。
- ◆スタートの位置は、各種目ゼッケン番号の先頭50番までをシード選手とし、各種目ゼッケン番号の先頭1番から1列目で前方方向に向かって右から左へ若い順に整列するものとし、その他の選手に関しては、先着順で整列するものとする。

7. ゼッケン・ヘルメット番号・車番・電子判定器(計測チップ)の装着

- ◆ゼッケン・ヘルメット番号・車番の装着が悪い場合、順位判定が不可能な場合は、ペナルティを課す。この場合の異議は認めない。
- ◆車番は、フレーム前部もしくはシートポストへ装着すること。ヘルメット番号は前1枚、横2枚とする。
- ◆マトリックス自動計測装置を使用するので、競技者は自転車の前フォーク所定場所に計測チップを装着すること。フィニッシュ後は計測チップを返却すること。(別紙1 会場周辺案内図詳細(B)参照)

8. フィニッシュライン(決勝線)通過後

- ◆競技者は、フィニッシュライン通過後に係員の指示に従うこととする。

9. 注意箇所

- ◆競技者は、コース上の注意表示看板や防護柵に注意し、且つ安全に留意すること。
- ◆注意箇所はプログラムに記載する。

10. 順位表彰

- ◆1位には、チャンピオンジャージ及び盾、メダル、賞状、副賞を授与する。
- ◆2位から3位までの入賞者に賞状、メダル、副賞を授与する。
- ◆4位から6位までの入賞者には賞状、副賞を授与する。
- ※表彰に於いて上位3位までは、表彰ステージにて授与する。(上位3位までの表彰対象者は、15分前にステージに集まること。)
- ※表彰式に出席しない者は、失格・降格の対象となる場合がある。
- ※その他4位～6位までは表彰センター(名護市屋内運動場内)にて授与する。(チャレンジレースカテゴリーは、順位表彰を実施しない。)

11. スプリント賞(市町村長賞)

- ◆通過市町村の定められた地点(関門)を1位で通過した選手にはその市町村長よりスプリント賞(賞状及び市町村特産品)を授与する。(チャレンジレースカテゴリーは副賞を授与する。小学生レースは含まない。)
- ◆スプリント賞の設置箇所(看板と白線)

賞名	設置箇所	距離
今帰仁村長・本部町長賞	今帰仁関門所(200km、50km各種目)	33.7km地点
国頭村・大宜味村長賞	奥関門所(200km、140km各種目)	100.0km地点
名護市・東村長賞	安部関門所(200km、140km、100km各種目)	183.1km地点

12. 山岳賞(対象種目:市民レース200km・140km・100km・チャレンジレース200km)

- ◆定められた山岳ポイント(照首山山頂)を1位で通過した選手には山岳賞を授与する。
- 市民レース200km・140kmとも山岳賞を2回とし、メダル、賞状、副賞(やんばるセット)をそれぞれ与える。
- 市民レース100kmの山岳賞は1回とし、メダル、賞状、副賞(やんばるセット)を与える。
- チャレンジレース200kmの山岳賞は賞状、副賞(やんばるセット)を与える。

13. 走行について

- ◆競技中に緊急車両、審判車両の走行がある為、競技者は原則として道路の左側を走らなければならない。(安全面上)やむを得ず道路右側を走行する場合は、緊急車両や審判車両の走行を妨げてはならない。
- ◆右側を走行したものは、失格及び降格もありうる。
- ◆別カテゴリーとの混走が認められた場合、入賞者については、失格・降格の対象とする。

14. 罰則

- ◆本大会特別規則として、競技規則違反及び競技役員員の指示に従わない選手は、以後の本大会参加資格を失う場合がある。

15. 異議の申立

- ◆異議申立は、書面にて供託金(3,000円)を付して提出する。(異議申立書は大会事務局で受け取ることが出来る)異議申立が認められた場合、この供託金は返還される。規則を知らなかったということは、異議申立の理由にならない。
- ◆意義申立はレース速報が表示されてから30分以内とする。
- ◆それ以降に失格を通告されたものは、通告された時間から30分以内迄とする。
- ◆上記時間以降の異議申立については、受理しない。

16. 事後変更の告知について

- ◆関門閉鎖時刻等、新たに変更が生じる場合は大会WEBサイトに於いて告知する。

17. 競技中のマナーについて

- ◆競技者は、走行中において公衆(観衆)の面前でのマナー違反、特に下品な行為(人前での放尿等)は、失格、降格の対象とする。
- ◆競技者は、主催者の指定した補給処以外でのボトル等のポイ捨ては禁止とし、その他のゴミをコース上で捨てる行為は、失格、降格の対象とする。

※この要項及び規則は予告なく変更する場合がある。

Cautions Part
注意箇所

① 名護市 宮里4丁目(北)
2.5km地点

至本部
北部会館
ローソン
トーエイ
au
中央分離帯
郵便局
ガスト
JA
一般車両
ひまわり弁当
方向指示板

② 本部町 大浜
14km地点

本部警察署
ザ・ビッグ
エクスプレス
本部店
P
縁石段差
あり

③ 本部町 本部大橋
17.3km地点

至今帰仁
段差あり ●
幅員狭し ●
至名護

④ 本部町 本部大橋
18km地点

至今帰仁
本部大橋
立哨員
頂上
幅員狭し ●

⑤ 本部町 海洋博前
22.4km地点

ホテル
入口
駐車場
海洋博入口
P
スピード落とせ
至名護

⑥ 今帰仁村 今泊
27.3km地点

至名護
左側
ポールあり
幅員狭し ●

⑦ 名護市 呉我
39.0km地点

工事
幅員狭し ●

⑧ 名護市 稲嶺
46.1km地点

至源河
大山商店
至伊差川
幅員狭し ●
至仲尾次

⑨ 国頭村 奥間
65.3km地点

辺戸名
国頭道の駅
140km
スタート
幅員狭し ●
至大宜味

⑩ 国頭村 辺土名トンネル手前
67km地点

▲至与那
辺土名トンネル
トンネル
注意 ●
至大宜味

⑪ 国頭村 与那トンネル手前
70km地点

▲至県道2号線入口
与那トンネル
トンネル
注意 ●
至辺戸名

⑫ 与那トンネル出口(横断1回目)
71km地点

急カーブ
注意
ダム 普久川
速度注意看板
与那橋

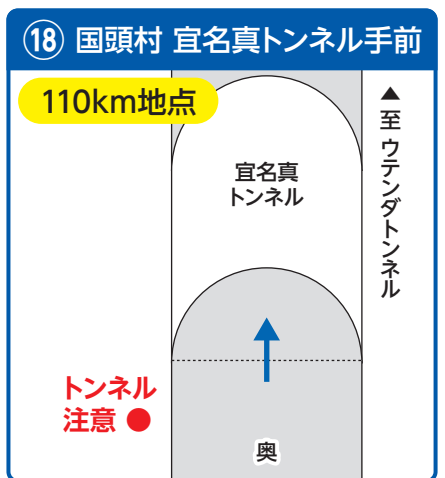
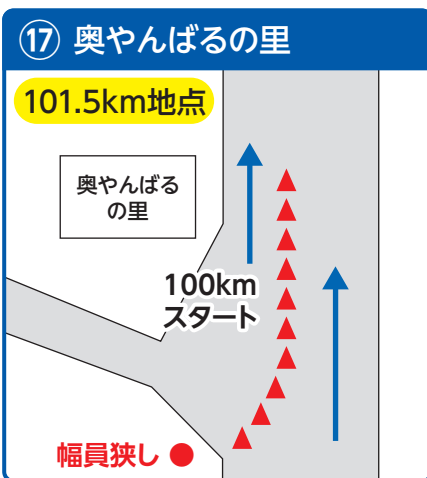
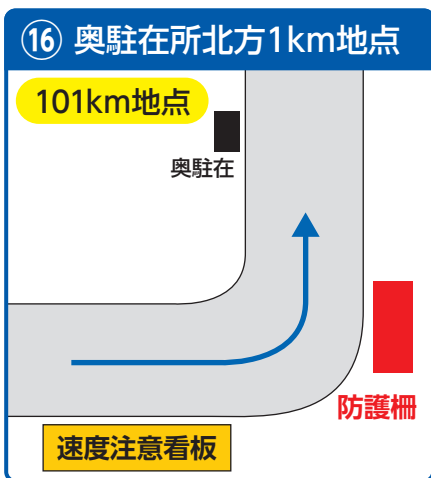

ゴールスプリントにあたっては、斜行・押圧等、事故につながる行為は禁止です。また、違反行為は失格・降格の対象となります。



19 国頭村 ウテンダトンネル

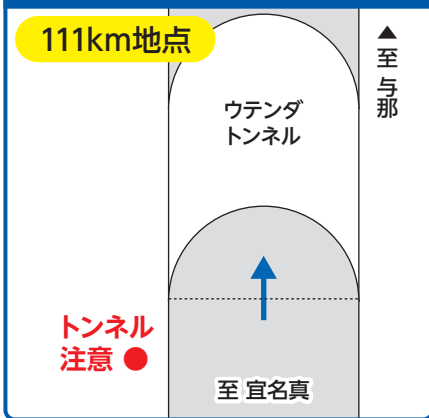

20 国頭村 宇嘉トンネル

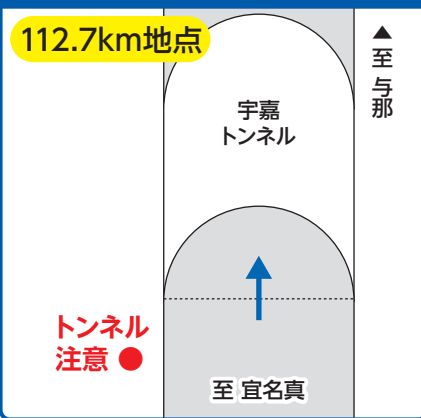

21 与那横断道路入口(2回目)



22 国頭村 安波タナグーグムイ付近



23 御拝橋(国頭村)



24 国頭村 安波小学校前



25 大泊橋(東村)

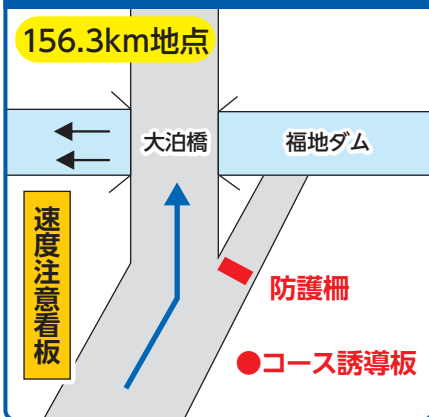

26 東村 大泊橋すぎ

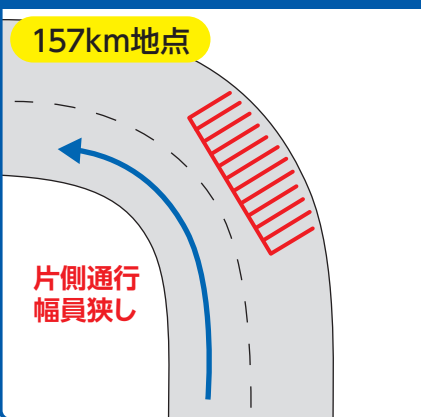

27 東村 宮城



28 名護市 嘉陽聖火宿泊碑1km手前



29 名護市 安部 関門前



30 カヌチャホテル手前

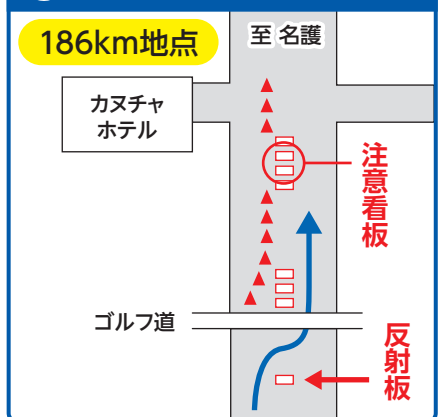

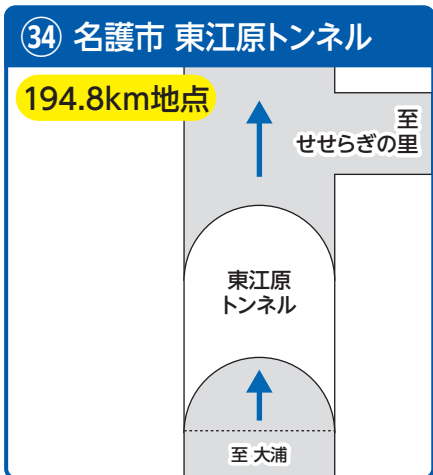
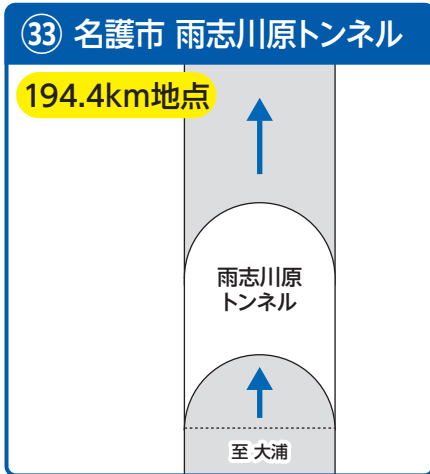
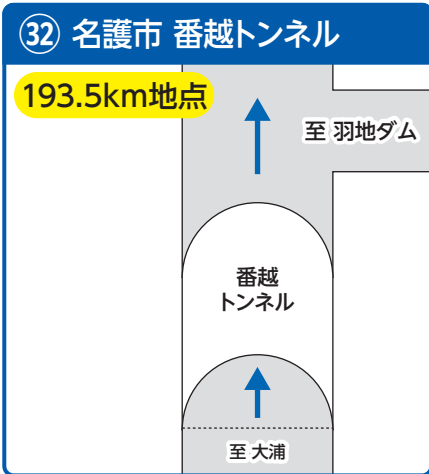
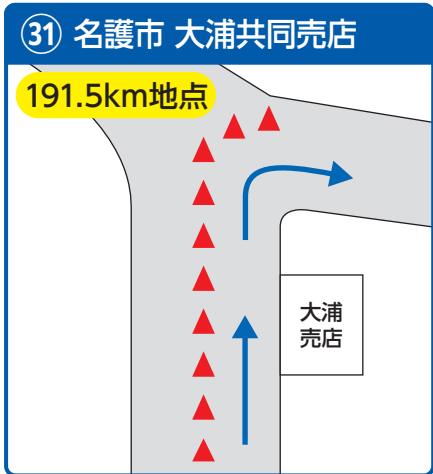

ゴールスプリントにあたっては、斜行・押圧等、事故につながる行為は禁止です。また、違反行為は失格・降格の対象となります。

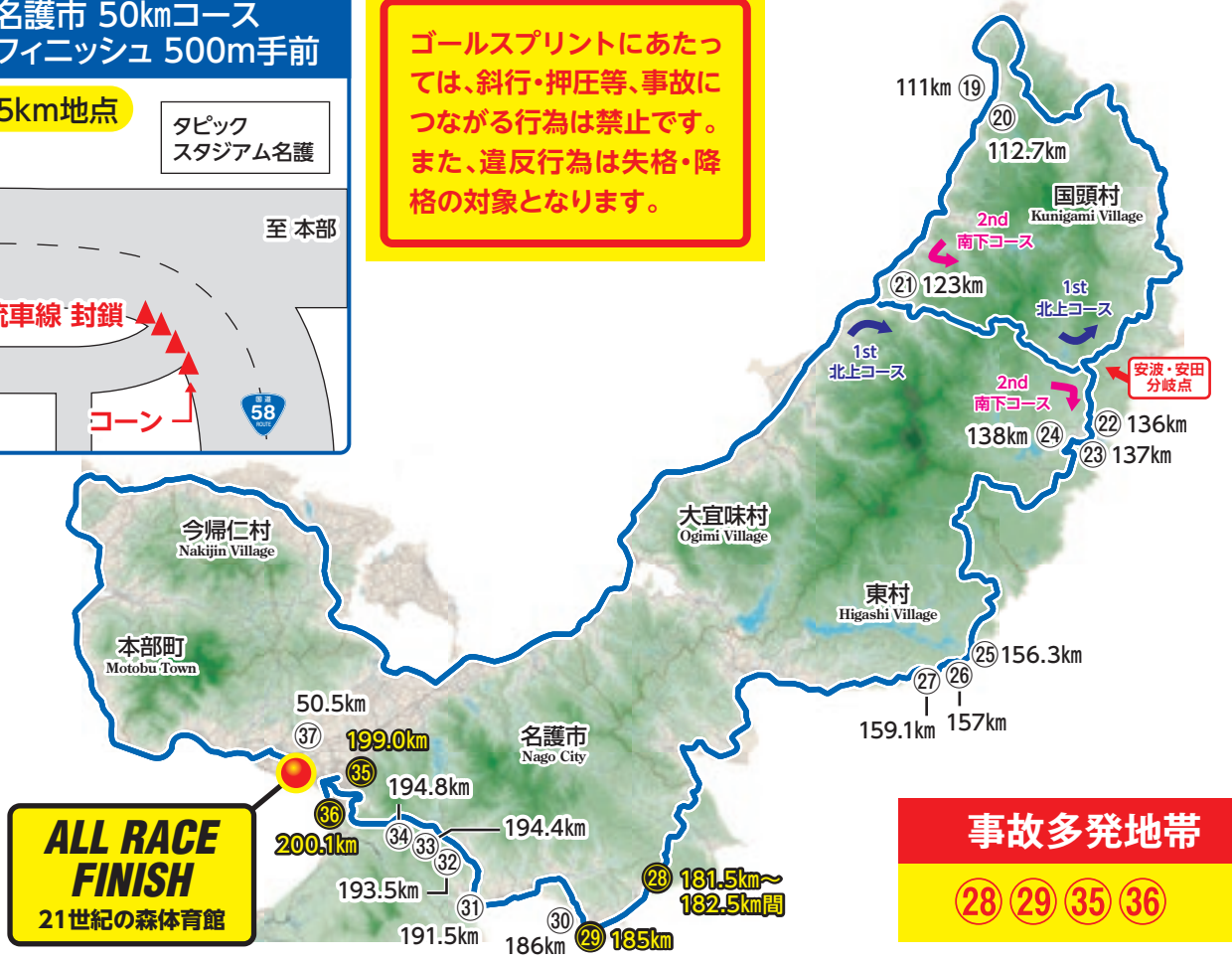



1. 順位表彰

フィニッシュ地点に到着した順位により決定する。

全種目1位から3位までは表彰台に登壇する。

※以下の種目については表彰を行わない。

チャレンジレース 200km、チャレンジレース 50km

1位（各レース種目）の選手には、チャンピオンジャージ及び盾、メダル、賞状、副賞を授与する。

2位から3位までの入賞者に賞状、メダル、副賞を授与する。

4位から6位までの入賞者には賞状、副賞を授与する。

※表彰に於いて上位3位までは、表彰ステージにて授与する。（上位3位までの表彰対象者は、15分前にステージに集まること。）表彰式に出席しない者は、失格・降格の対象となる場合がある。

※その他4位～6位までは表彰センター（名護市屋内運動場内）にて授与する。（チャレンジレースカテゴリーは、順位表彰を実施しない。）

2. スプリント賞（通過市町村長賞）

(1) スプリント地点を1位で通過した競技者には、その市町村長よりスプリント賞（賞状及び市町村特産品）を授与する。（チャレンジレースカテゴリーは副賞を授与する。小学生レースは含まない。）

(2) スプリント地点（看板と白線で明示）

賞名	設置箇所	距離
今帰仁村長・本部町長賞	今帰仁関門所（200 km、50 km各種目）	33.7km 地点
国頭村・大宜味村長賞	奥関門所（200 km、140 km各種目）	100.0km 地点
名護市・東村長賞	安部関門所（200 km、140 km、100 km各種目）	183.1km 地点

3. 山岳賞

定められた山岳ポイント（照首山山頂）を1位で通過した選手には山岳賞を授与する。

種目：市民レース 200km・140km・100km・チャレンジレース 200km

市民レース 200km・140kmとも山岳賞を2回とし、メダル、賞状、副賞（やんばるセット）をそれぞれ与える。

市民レース 100km の山岳賞は1回とし、メダル、賞状、副賞（やんばるセット）を与える。

チャレンジレース 200km の山岳賞は賞状、副賞（やんばるセット）を与える。

4. 賞の確定

特別賞、スプリント賞とも決勝審判並びに関門所主任の報告に基づき審判長が決する。

違反事項が判明した場合は競技委員会を開催し、審判長の報告に基づき競技委員が決する。

5. 賞の確認

大会会場に設置する速報版にて確認し、表彰規定に記載の各賞に該当した選手は、午後3時までに表彰センターへ来てください。速報版は大会会場内に設置します。

6. 記録証

レース部門選手（完走）に対し、完走記録証を発行し授与する。

市民レース 50km においては、設定された制限時間を越えたものには完走証は発行しません。

ただし、記録証の発行が順位確認の為に遅れる場合があり、当日配布出来ない場合は有料（200円）での郵送とし記録証配布場所にて郵送手続きとなる。

レース部門 ゼッケン・フレームナンバー・ヘルメットナンバーと色及び計測チップ取付

1. ゼッケンナンバーの区分

レース部門

種目名	背景色	文字色	番号	種目名	背景色	文字色	番号
① 男子チャンピオンレース	白	黒	1 ~ 195	⑩ 市民レース50kmフィフティー	青	黒	2601 ~ 2800
② 女子国際ロードレース	ピンク	黒	201 ~ 270	⑪ 市民レース50kmオーバー60	緑	黒	3001 ~ 3170
③ 市民レース200km	パープル	黒	401 ~ 635	⑫ チャレンジレース200km	赤	黒	3201 ~ 3300
④ 市民レース140kmオープン	黄	黒	701 ~ 915	⑬ 市民レディースレース50km	ピンク	黒	3301 ~ 3400
⑤ 市民レース140kmマスターズ	青	黒	1001 ~ 1160	⑭ チャレンジレース50kmオープン	黒	白	3601 ~ 3660
⑥ 市民レース100kmオープン	緑	黒	1301 ~ 1540	⑮ チャレンジレース50kmフォーティー	パープル	黒	3701 ~ 3740
⑦ 市民レース100kmマスターズ	黒	白	1601 ~ 1840	⑯ チャレンジレース50kmオーバー50	赤	黒	3801 ~ 3900
⑧ 市民レース50kmオープン	黄	黒	2001 ~ 2160	⑰ 中学生レース	白	赤	4001 ~ 4040
⑨ 市民レース50kmフォーティー	グレー	赤	2301 ~ 2430	⑱ 小学生レース	黄	赤	4101 ~ 4130

2. 車番・ヘルメット番号

番号と色はゼッケンと同じとする。(ヘルメット番号は、チャンピオンレースはなし。)

3. 前年度優勝選手の番号 (レース部門)

前年度優勝者が出場の場合は各レースの最初の番号を与える。

4. 計測チップの取付

自動計測の為、自転車前フォークに計測用のチップを各自装着する。
受付登録時に受け取り、レース後返却する。

5. ゼッケン及び計測チップ装着上の注意

ゼッケンの装着は下図のとおりとする。ゼッケンを縮小させたりしないこと。
計測チップは、参加登録時にゼッケンと配布される説明書のとおり装着する。

市民レース部門 取付図

取付位置

- Ⓐ ゼッケン
- Ⓑ ヘルメットナンバー
- Ⓒ フレームナンバー
- Ⓓ 計測チップ

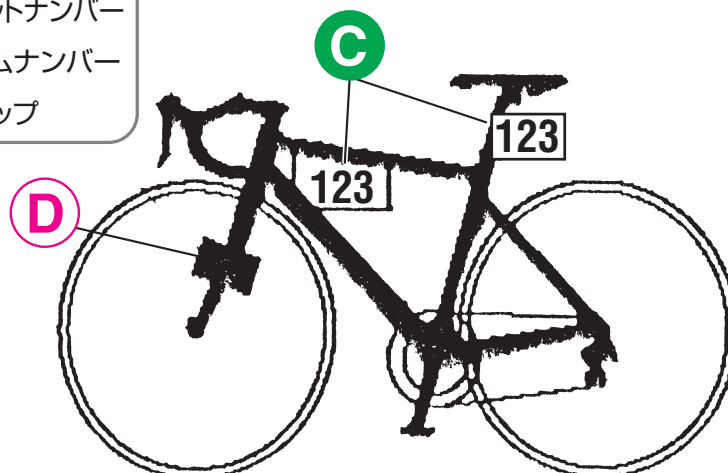

1. サイクリング部門 全7種目

種目名：①沖縄本島一周サイクリング ②やんばるセンチュリーライド ③ワルミ大橋 & 古宇利大橋サイクリング
④チャレンジサイクリング ⑤伊平屋島サイクリング ⑥伊江島ファミリーサイクリング ⑦バリアフリーサイクリング

※サイクリングは時間やスピードを競う競技ではありません。安全な走行を心がけ完走を目指しましょう。

2. 大会規則および注意事項

(1) 道路交通法の厳守

- ・上記の7種目はサイクリング種目であり、レースではありません。タイムの計測も行いません。
- ・コース上は交通規制をしていません。
- ・一般公道を利用するため、追走・並走・割り込みはせず、走行時は左側一列で走行し、一時停止・赤信号での停止などの交通規則を厳守すること。
- ・参加関係者の車両等での伴走は他の通行の妨げになるのでこれを禁止します。

(2) 係員の指示

- ・先頭を走る参加者は、先導車を追い越さないこと。(エイドステーション・コース上での事故・コース立哨など参加者へのサポートができない可能性があるため)
- ・昼食会場の運営時間までに間に合わないと判断された参加者は一旦回収またはコースを変更し、昼食会場まで移動させる場合がありますので、その際は係員の勧告・指示に従うこと。
- ・大会役員が参加者の走行に対し危険と判断した場合、その参加者の走行を中止させる場合があります。
- ・参加者に対して制限時間に間に合わないと判断した場合、その参加者の走行を中止させ回収等誘導しますので、その際は係員の勧告・指示に従うこと。(制限時間を越えるとコース立哨、エイドステーションなどサポートが受けられません)

(3) 自転車の整備等

- ・参加者は事前に専門店等で整備点検された自転車で参加すること。不整備車は参加できません。
- ・走行中の自転車修理は各自で行ってください。
- ・ヘルメット(競技用でなくても可)は必ず着用すること。
- ・ライトおよびリフレクター(反射板)の装着、早朝時・日没時・トンネル内ではライトを点灯すること。

(4) 走行中の事故について

- ・走行中の事故に対しては応急処置を行います。後の処理は本人が負担を負わなければならないので、必ず健康保険証(コピー可)を携帯すること。
- ・何らかの理由でリタイヤする場合は役員に申告し、指示に従うこと。

(5) 完走証の配布

- ・フィニッシュ後、大会会場内の完走証発行所で配布する。

※やんばるセンチュリーライド・ワルミ大橋 & 古宇利大橋サイクリング・伊江島ファミリーサイクリング・チャレンジサイクリング(土曜日種目)の完走証発行は会場案内所横にて発行。

(6) 船舶輸送に関して

- ・フェリー船による自転車の積載・運搬方法は、他の自転車と重ね合わせて置くこととなります。波浪等の影響で車体に傷がつく可能性もありますが、主催者側で責任を負うことはありませんので、あらかじめご了承ください。

※各自ハンガーノック(空腹による不調)にならないよう、補給食の携帯をお勧めします。

※一般車両が通行しますので、自動車には十分注意願います。

3. ゼッケンナンバーと色区別 サイズは「21cm×24cm」

種目名	背景色	文字色	番号
① 沖縄本島一周サイクリング	白	黒	5001 ~ 5130
② やんばるセンチュリーライド	黄	黒	6001 ~ 6250
③ ワルミ大橋&古宇利大橋	黒	白	4701 ~ 4780
④ 伊江島ファミリーサイクリング	ピンク	黒	5501 ~ 5550
⑤ チャレンジサイクリング	青	黒	4501 ~ 4670
⑥ 伊平屋島サイクリング ※宿泊あり	緑	黒	6301 ~ 6380
⑦ バリアフリーサイクリング	白	赤	7001 ~ 7055

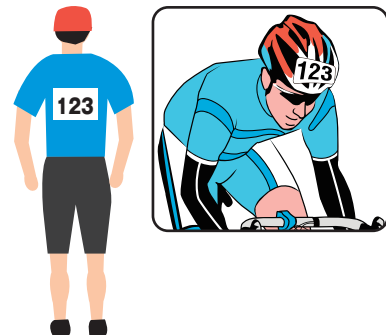

※安全のため、大会前夜の飲酒はお控えください。



SATURDAY, 11/9

サイクリング部門 Cycling section

- P38 沖縄本島一周サイクリング
312km Touring Around Okinawa Island Course
- P40 やんばるセンチュリーライド
163km Yanbaru century ride Course
- P41 チャレンジサイクリング
70km Challenge Cycling Course
- P42 ワルミ大橋&古宇利大橋サイクリング
42km Warumi Bridge & Kouri Bridge Cycling
- P42 伊江島ファミリーサイクリング
50km Ie Island Family Cycling Course
- P43 伊平屋島サイクリング
73km Iheya Island Cycling Course
- P43 一輪車大会
Unicycle Contest
- P44 バリアフリーサイクリング
Barrier-free cycling course

312km Touring Around Okinawa Island Course

沖縄本島一周サイクリング (1泊2日)

休憩所 / 小休止

昼食会場



トイレ



水分



補給



昼食

START/FINISH

21世紀の森体育館

恩納村
122km地点
ローソン恩納安富祖店【休憩】

嘉手納町
95km地点
嘉手納マリーナ【休憩】

浦添市
78km地点
沖縄食糧【昼食】

西原町
62km地点
西原マリンパーク
軽スポーツ広場【休憩】

1日目 **FINISH**
2日目 **START**
KINサンライズビーチ
海浜公園

うるま市
33km地点
海の駅あやし館【休憩】

名護市 わんさか大浦パーク【休憩】
152.7km地点
打ち切り.....17:00
回収バス最終時間.....18:30

東村
127km地点
福地川海浜公園【休憩】
打ち切り 15:30

国頭村
102km地点
道の駅やんばる
パイナップルの丘 安波
【休憩】

大宜味村
41.8km地点
大宜味村農村活性化センター
(旧道の駅おおぎみ)
【休憩】
打ち切り地点AM10:00

今帰仁村
21.0km地点
古宇利島の駅ソラハン
【休憩】

国頭村
78km地点
奥やんばるの里
【昼食】

国頭村
94km地点
アダガーデンホテル
【休憩】

沖縄本島一周サイクリング行程表

令和6年11月9日(土)

選手召集6:00~6:30 ※各自で手荷物預かり所に6:30までに届けてください。		
START	名護市・21世紀の森体育館前	7:00
21.0km	今帰仁村・古宇利島の駅ソラハシ(エイド)	8:00 ~ 9:30
41.8km	大宜味村・農村活性化センター(エイド)	11:00回収
78km	国頭村・奥やんばるの里(昼食)	10:30~13:30
94km	国頭村・アダガーデンホテル(エイド)	11:30 ~ 13:30
102km	国頭村・やんばる パイナップルの丘 安波(エイド)	12:00 ~ 14:00
127km	東村・福地川海浜公園(エイド)	15:30回収
152.7km	名護市・わんさか大浦パーク(エイド)	17:00回収
GOAL(172km)	金武町・KINサンライズ海浜公園	18:30

令和6年11月10日(日)

選手召集6:00~6:30 ※各自で手荷物をトラックに積込み、6:50までにホテル玄関前集合		
START	金武町・KINサンライズ海浜公園	7:00
33km	海の駅あやはし館(エイド)	8:00 ~ 9:30
62km	西原マリパーク軽スポーツ広場(エイド)	9:00 ~ 11:30
78km	沖縄食糧(昼食)	10:00~13:00(昼食)
95km	嘉手納マリナー(エイド)	11:00 ~ 13:30
122km	ローソン恩納安富祖店(エイド)	11:15 ~ 14:00
GOAL(140km)	21世紀の森体育館	17:00

沖縄本島一周サイクリング 高低差

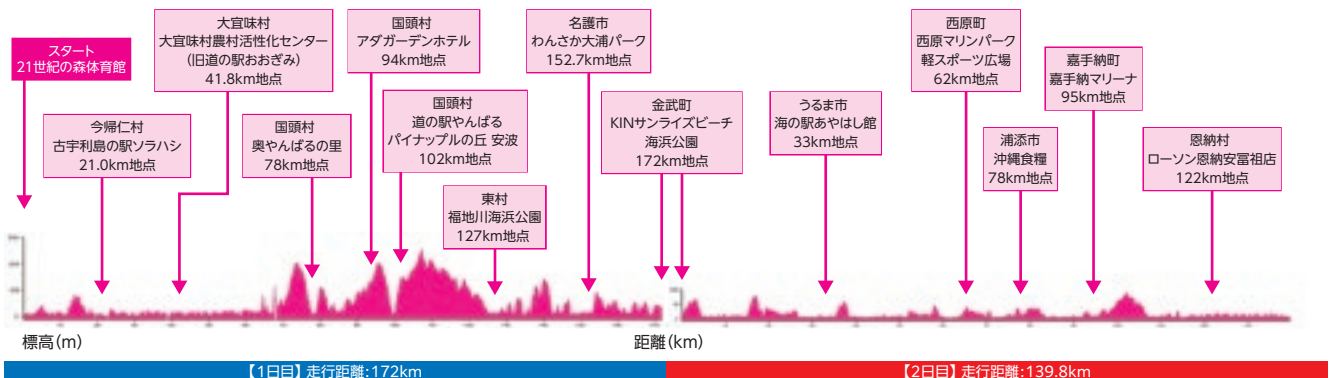

※ Ride with GPS 参考。

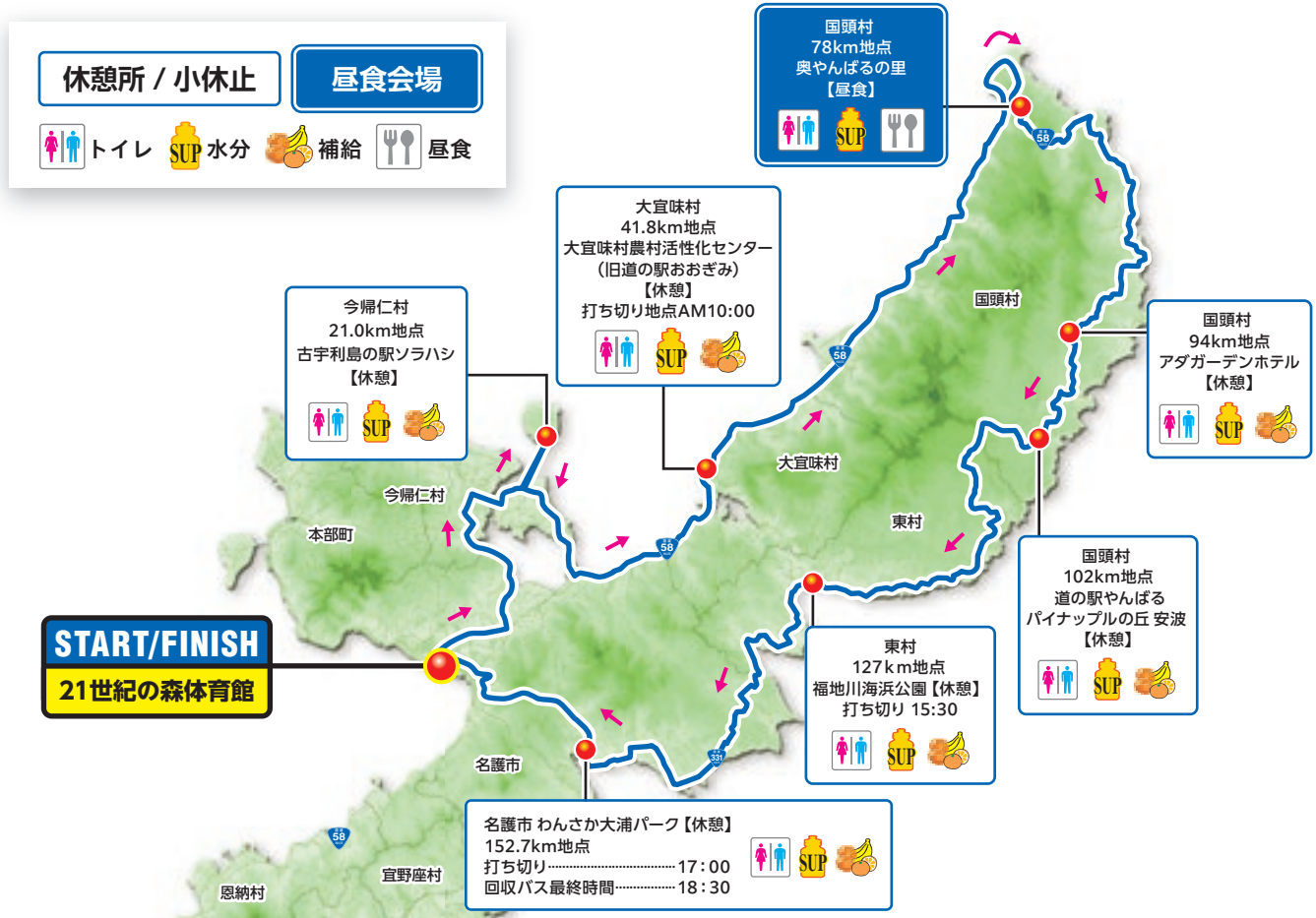

やんばるセンチュリーライド行程表

令和6年11月9日(土)

選手召集6:00~6:30 ※各自で手荷物預かり所に6:30までに届けてください。		
START	名護市・21世紀の森体育館前	7:10
21.0km	今帰仁村・古宇利島の駅ソラハシ(エイド)	8:00 ~ 9:30
41.8km	大宜味村・農村活性化センター(エイド)	11:00回収
78km	国頭村・奥やんばるの里(昼食)	10:30~13:30
94km	国頭村・アダガーデンホテル(エイド)	11:30 ~ 13:30
102km	国頭村・やんばる パイナップルの丘 安波(エイド)	12:00 ~ 14:00
127km	東村・福地川海浜公園(エイド)	15:30回収
152.7km	名護市・わんさか大浦パーク(エイド)	17:00回収
GOAL(163km)	名護市・21世紀の森体育館前	

やんばるセンチュリーライド 高低図

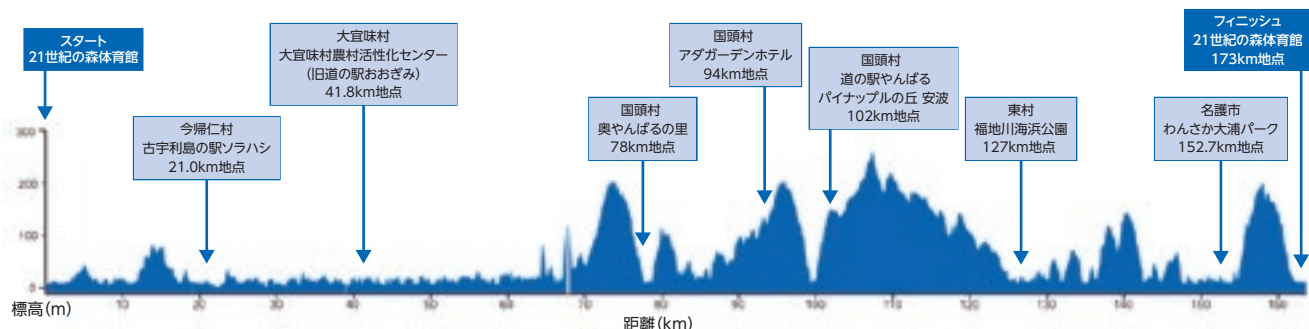

※ Ride with GPS 参考。

休憩所 / 小休止

トイレ
 水分
 補給
 昼食
 足湯

昼食会場

出発前の招集

- (1) 日時／11日(土) 6:30迄に集合する。
- (2) 場所／21世紀の森体育館前

出発前の体制

ゼッケン順に整列し待機する。

出発式

整列後に出発式を行う。

スタート予定時間

〈7:30〉とする。



チャレンジサイクリング行程表

令和6年11月9日(土)

選手召集6:00~6:30 ※各自で手荷物預かり所に6:30までに届けてください。

距離	休憩/エイド地点	時間
START	名護市・21世紀の森体育館前	7:30
13.0km	名護市・ローソン名護辺野古店(エイド)	7:45 ~ 9:00
25.0km	宜野座村・タピックタラソセンター(エイド)	8:30 ~ 10:30
30.0km	金武町・金武中学校(エイド)	8:30 ~ 11:00
42.0km	恩納村・赤間運動公園(エイド)	9:00 ~ 12:00
52.0km	恩納村・安富祖小学校(エイド)	9:30 ~ 13:00
GOAL (70km)	名護市・21世紀の森体育館前	14:30

チャレンジサイクリング 高低図

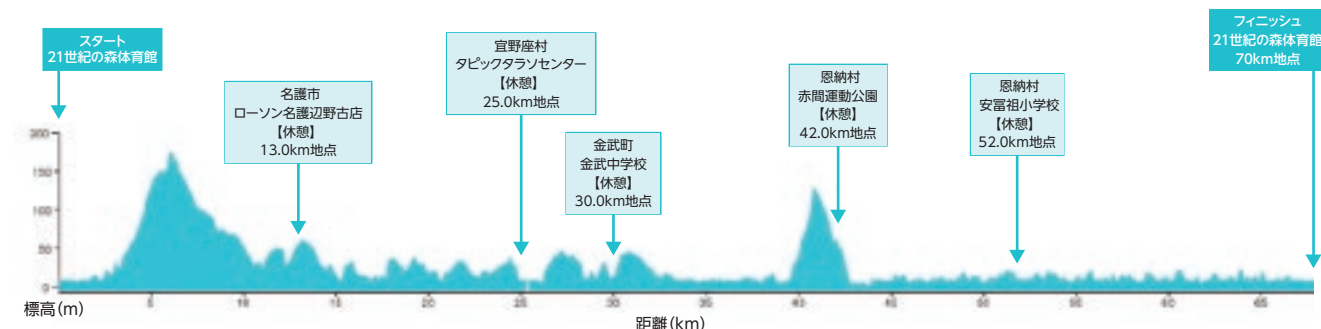

※ Ride with GPS 参考。

42km Warumi Bridge & Kouri Bridge Cycling Course

ワルミ大橋&古宇利大橋サイクリング

11/9(sat)

休憩所 / 小休止

トイレ 水分 補給 昼食

昼食会場

今帰仁村
21.0km地点
古宇利島の駅ソラハシ

名護市
30.6km地点
羽地の駅 やんばるたまご

【昼食】

ワルミ大橋&古宇利大橋サイクリング

出発前の招集
 (1) 日時/11日(土) 6:30迄に集合する。
 (2) 場所/21世紀の森体育館前

出発前の体制
 ゼッケン順に整列し待機する。

出発式
 整列後に出発式を行う。

スタート予定時間
 〈7:30〉とする。

令和6年11月9日(土)

START	名護市 21世紀の森体育館前	7:30
	今帰仁村 古宇利島の駅ソラハシ(エイド)	8:16
	名護市 羽地の駅 やんばるたまご(昼食)	8:42
FINISH	名護市 21世紀の森体育館	9:09

50km Ie Island Family Cycling Course

伊江島ファミリーサイクリング

11/9(sat)

伊江島ファミリーサイクリング

- 出発前の招集**
 (1) 日時/9日(土) 〈6:20〉
 (2) 場所/21世紀の森体育館
- 出発前の体制**
 ゼッケン順に整列し待機する。
- 出発式**
 整列後に出発式を行う。
- スタート予定時間**
 〈6:50〉とする。
- 走行**
 随行役員に従って走行する。



【予定時刻】11/9(土)

- | | | |
|---------------|----------------|-------------|
| スタート | 名護市 21世紀の森体育館前 | 6:50~ |
| | 本部新港 出港 | 9:00~9:30 |
| | 伊江港 到着 | 9:30~ |
| | 島内サイクリング | |
| | 伊江港 出港 | 13:00~13:30 |
| | 本部新港 到着 | 13:30 |
| フィニッシュ | 21世紀の森体育館 | 14:45~15:00 |



11/9(sat),10(sun)

Iheya Island Cycling Course
伊平屋島サイクリング **73km**



伊平屋島サイクリング

出発前の招集

- (1) 日時 / 9日(土) 《7:30 ~ 8:00》
- (2) 場所 / 21世紀の森体育館

出発前の体制

ゼッケン順に整列し待機する。

出発式

整列後に出発式を行う。

スタート予定時間

8:00 ※チャレンジサイクリングの次のスタート

走行

随行役員に従って走行する。

【予定時刻】

【1日目】 11/9 (土)

スタート	21世紀の森体育館前	8:00
	運天港 出港	11:00
	前泊港 到着	12:20
	オリエンテーション	13:20
	(再スタート)	
フィニッシュ	伊平屋村産業連携拠点センター	18:10
	懇親会パーティー	19:00~21:00

【2日目】 11/10 (日)

スタート	伊平屋村産業連携拠点センター	8:30
	フリーサイクリング	8:45~11:00
	前泊港 出港	13:00
	運天港 到着	14:20
フィニッシュ	21世紀の森体育館前	16:50

11/9(sat)

Unicycle Contest
一輪車大会

30th

9:00 ~ 13:00

一輪車競技の普及と振興を図り、
児童・生徒の体力向上と健全な心身を育成する。

- 80 mスプリント競走
- 50 mスラローム競走
- 400 mリレー競走
- 演技部門

子供達の熱気 あふれる競争！

白熱した演技をご覧ください！

場所：名護市民会館駐車場

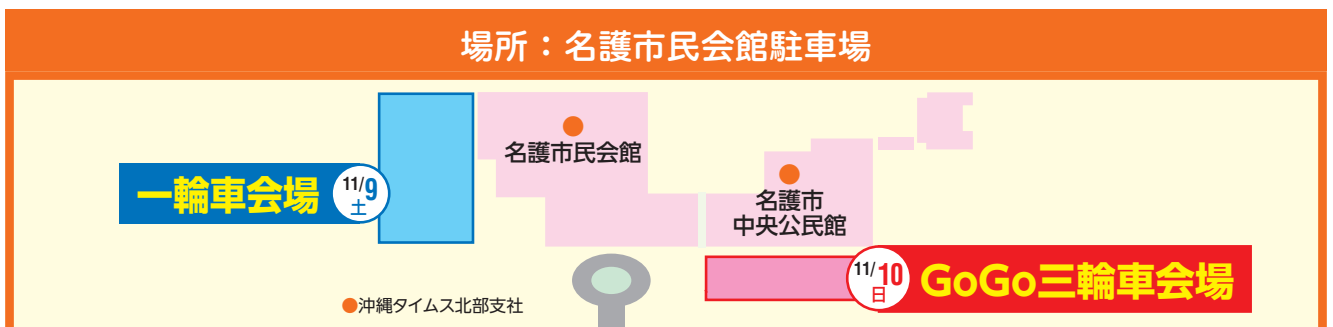

▼ デュエットコース

海洋博特設コース (スタート9:15~)



▼ ハンドサイクルコース



SUNDAY, 11/10

国際レース部門 International Road Race Section

- P46 男子チャンピオンレース200km
200km Men's road race Course
- P48 女子国際ロードレース100km
100km International Women's road race Course

市民レース部門 Citizen Road Race Section

- P50 市民レース200km
200km Citizen road race Course
- P52 市民レース140km (オープン・マスターズ)
40km Citizen road race (open/masters) Course
- P54 市民レース100km (オープン・マスターズ)
100km Citizen road race (open/masters) Course
- P56 チャレンジレース200km
200km Challenge race Course
- P57 市民レース50km (オープン・フォーティー・フィフティー・オーバー60)
50km Citizen road race (open/forty/fifty/over60) Course
- P57 チャレンジレース50km (オープン・フォーティー・オーバー50)
50km Challenge race (open/fort/over50) Course
- P57 市民レディースレース50km
50km Citizen women's road race Course
- P57 中学生レース50km
50km Junior highschool road race Course
- P58 小学生レース10km
10km Kids race Course

競技規則

日本自転車競技連盟ロードレース規則及びツール・ド・おきなわ特別規則に準じる(交通規制に伴う足切り関門有り。)

打ち切り時間の指定

時刻(時間)を指定して各関門で打ち切ります。
よく時間を確認してください。

※ 競技者は支給された計測チップを必ず指定の箇所に装着しなければならない。
計測チップはフィニッシュ後指定の場所(大会会場図参照)へ返却しなければ
ならない。(返却しない者は5,000円の罰金を請求します。)

JCL TEAM UKYO			
1	Nariyuki Masuda		
2	Manabu Ishibashi		
3	Atsushi Oka		
4	Masaki Yamamoto		
5	Koki Kamada		
KINAN Racing Team			
11	Yudai Arashiro		
12	Genki Yamamoto		
13	Thomas Lebas		
14	Taishi Miyazaki		
15	Shingen Yunoki		
MATRIX POWERTAG			
21	Francisco Mancebo Perez		
22	Jose Vicente Toribio Alcolea		
23	Alexandros Agrotis		
24	Daiki Yasuhara		
25	Marino Kobayashi		
VICTOIRE HIROSHIMA			
31	Benjamin Dyball		
32	Leonel Quintero		
33	Keisuke Nakamura		
34	Yusuke Kubota		
35	Masayuki Shibata		
VC FUKUOKA			
41	Benjami Prades Reverte		
42	Naoki Mukaigawa		
43	Kohei Yokotsuka		
44	Kazuto Minami		
45	Gen Abe		
SHIMANO Racing			
51	Tadaaki Nakai		
52	Shoma Kazama		
53	Takeharu Amano		
54	Yoshiki Terada		
55	Riku Onaka		
AISAN Racing Team			
61	Hayato Okamoto		
62	Keigo Kusaba		
63	Hayato Tobaru		
64	Keita Kitashima		
65	Shinnosuke Kato		
UTSUNOMIYA BLITZEN			
71	Feng Chun Kai		
72	Kiyomasa Hanada		
73	Junsei Tani		
74	Yecid Arturo Sierra Sanchez		
75	Ruben Dario Acosta Ospina		
LEVANTE FUJI SHIZUOKA			
81	Enkhtaivan Bolor-Erdene		
82	Ryota Tokoi		
83	Mario Takanashi		
84	Eiji Yamaguchi		
85	Evar Saul		

TEAM BRIDGESTONE Cycling			
91	Shoi Matsuda		
92	Katsuya Okamoto		
93	Toranosuke Yamashita		
94	Shoki Kawano		
95	Suguru Tokuda		
Chinese Taipei National Team			
101	Shao Hsuan Lu		
102	Chih Sheng Chang		
103	Kuan Hsien Li		
104	Chih Hao Wu		
105	Yen Yi Ho		
REMBE Pro Cycling Team Sauerland			
111	Julian Borresch		
112	Jonathan Malte Rottmann		
113	Dominik Weiss		
114	Jan Marc Temmen		
115	Lennart Voege		
KSPO Professional			
121	Kim Gukhyun		
122	Kim Jinwoong		
123	Shin Byeonghoon		
124	Park Jiwon		
125	Lee Hosam		
TECHNIPES #INEMILIAROMAGNA			
131	Emanuele Ansaloni		
132	Pietro Dapporto		
133	Marco Martini		
134	Pietro Sterbini		
135	Andrea Innocenti		
St George Continental Cycling Team			
141	Alexander Evans		
142	Ben Carmen		
143	Aidan Teese		
144	Ronan Teese		
145	Jack Aitken		
Hong Kong, China			
151	Lau Wan Yau Vincent		
152	Tso Kai Kwong		
153	Mow Ching Yin		
154	Ng Sum Lui		
155	Ng Pak Hang		
SELECTED OKINAWA			
161	Gregory Brown		
162	Hikaru Satou		
163	Syouta Tamashiro		
164	Yuuki Higa		
165	Zeng Yuwei		

ROAD RACE

International Road Race Course

男子チャンピオンレース／女子国際ロードレース



CHECK POINT

【打ち切り関門】

※各レース、関門において、打ち切りがあります。



KING OF THE MOUNTAINS (KOM)

【山岳賞ポイント】

※1回目と2回目の合計で山岳賞が与えられるポイント



SPRINT POINT

【スプリントポイント】

※1位で通過する選手にスプリント賞が与えられるポイント
女子国際ロードレース



SPECIAL SPRINT POINT【特別賞】

男子チャンピオンレース

※男子チャンピオンレースの補給は、チームカーより行う。



FEED ZONE

【補給所】

※対象:女子国際ロードレース



GREEN ZONE

【廃棄区間】

YONA 与那



与那入口詳細図



仲尾次交差点詳細図

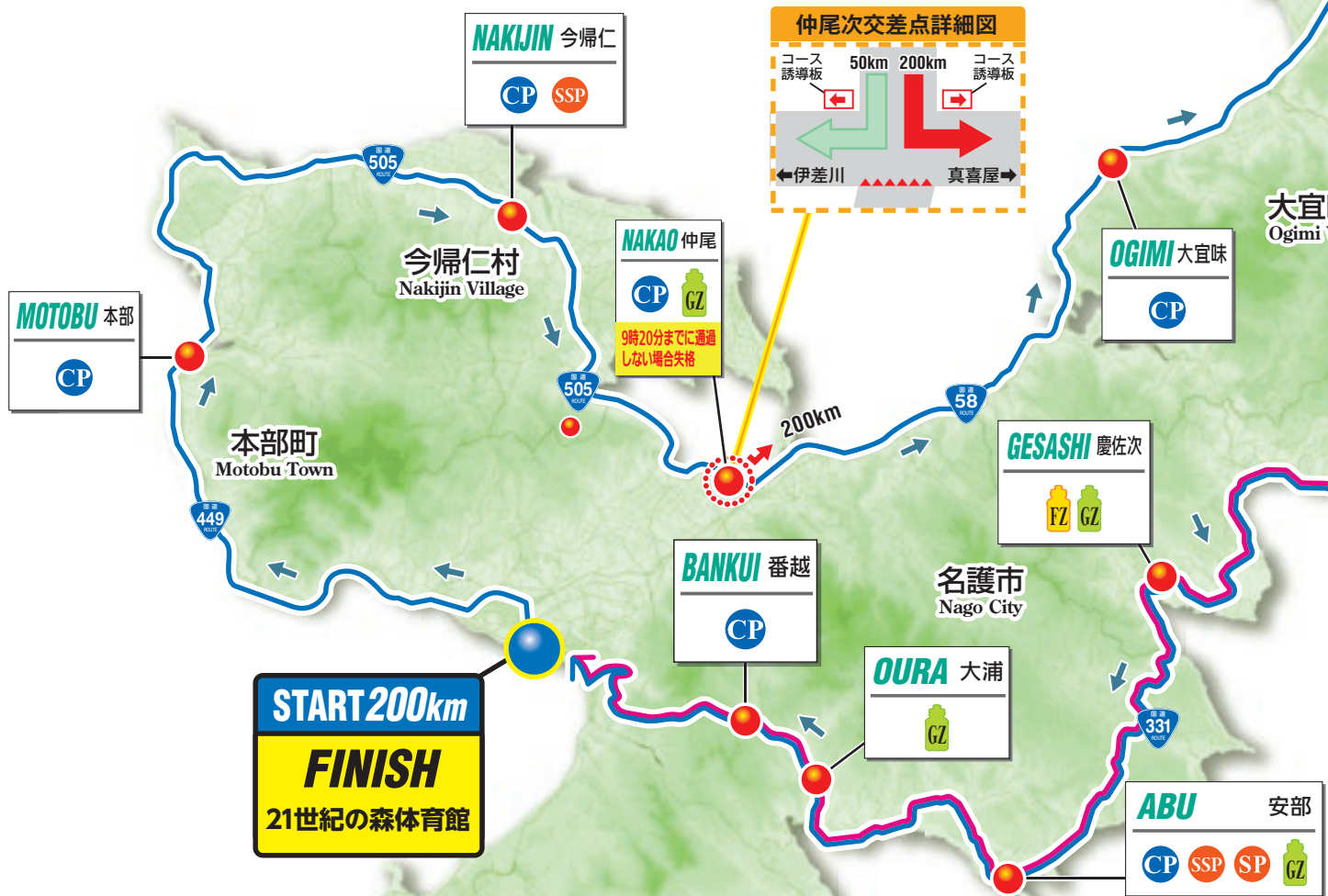
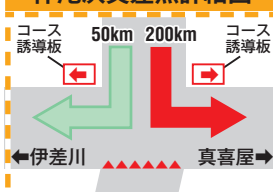

国際レース 高低図 (チャンピオン・女子国際)

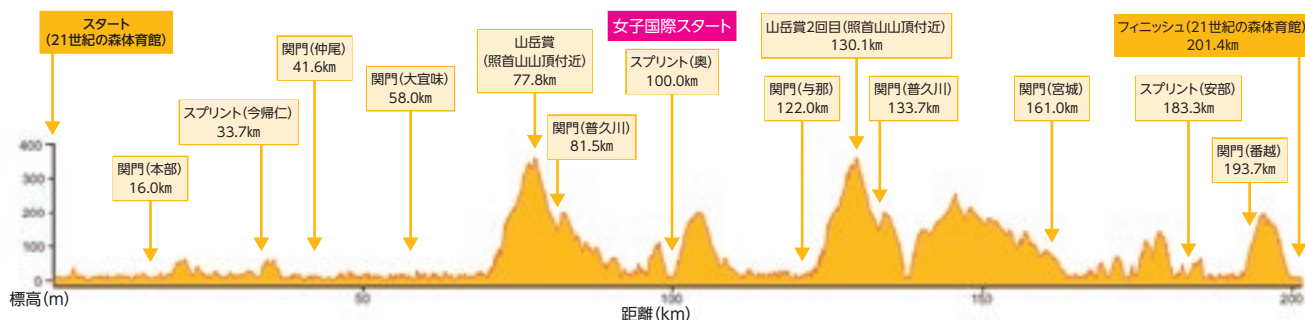

※ Ride with GPS 参考。

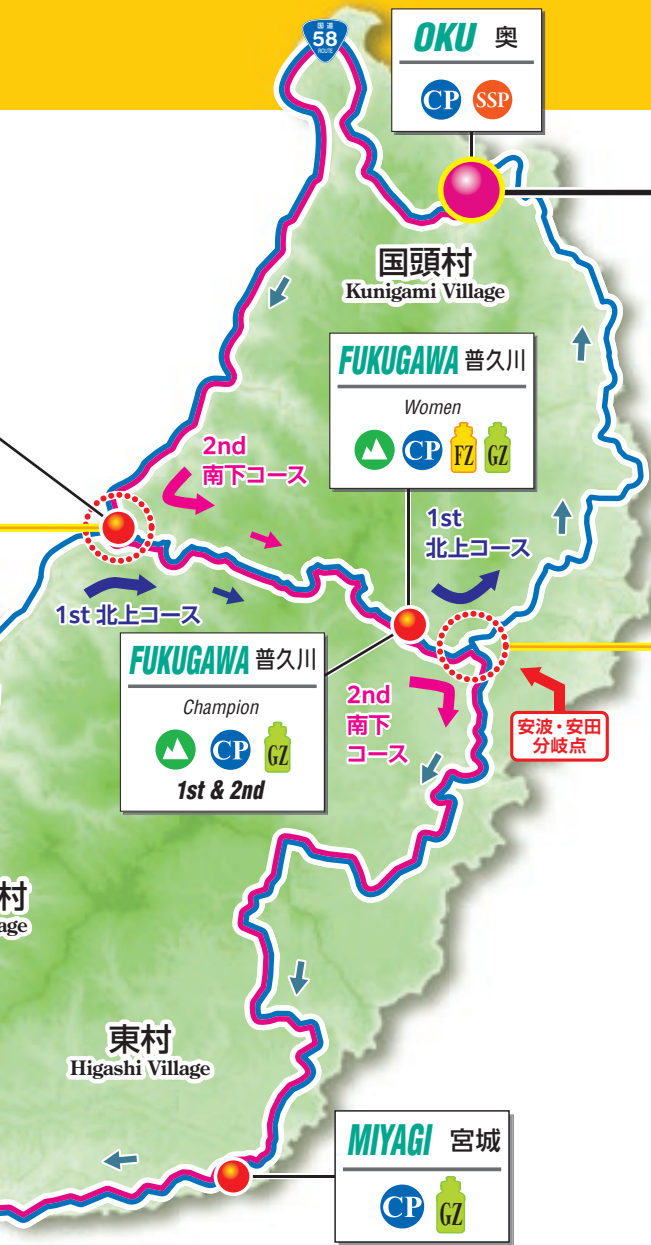

START 100km
奥やんばるの里

コース注意箇所
※詳細は30ページの注意箇所をご参照下さい。

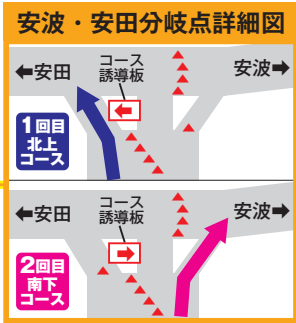

チャンピオンロードレース
200km
女子国際ロードレース
100km

スタート地点への移動

- 国頭村オクマリゾート出発
- (1) 日時/10日(日)
 - (2) 手荷物等積込 (6:00~6:30)
 - (3) 専用バス、トラックにてスタート地点へ 移動する (7:00)

出発前の体制

- (1) 奥やんばるの里にて自転車引取後、係員の誘導でスタート場所に移動して待機する。
- (2) 選手は、スタート地点到着後出走確認票投函しスタートラインへ移動。サインボードに署名。

スタート予定時間

奥やんばるの里を9:40頃(男子チャンピオンレース通過後)スタートする。

自転車の預け

参加登録後、配布した車番、計測チップを自転車に取り付け指定の場所へ預ける。



200km Citizen road race Course 市民レース200km

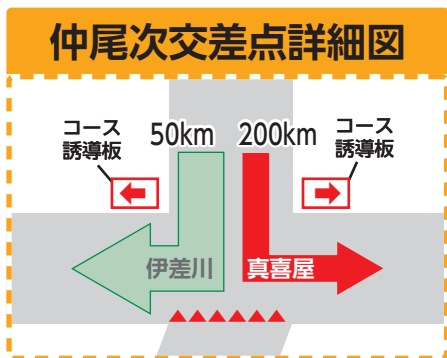

与那入口詳細図



※ Ride with GPS 参考。



OKU 奥
CP SP

出発前の招集

- (1) 日時 / 10日(日) スタート時間30分前迄に集合する。
- (2) 場所 / 名護市屋内運動場前
- (3) 招集 / 選手は、計測チップを確認し、出走の意思を示す。

スタート予定時間

《7:25》とする。

コース注意箇所
※詳細は30ページの注意箇所をご参照下さい。



※ゴールスプリントにあたっては、斜行・押圧等、事故につながる行為は止めてください。

CP CHECK POINT 【打ち切り関門】 ※各レース、関門において、打ち切りがあります。	FZ FEED ZONE 【補給所】
KOM KING OF THE MOUNTAINS (KOM) 【山岳賞ポイント】 ※1回目と2回目の合計で山岳賞が与えられるポイント	GZ GREEN ZONE 【廃棄区間】
SP SPRINT POINT 【スプリントポイント】 ※1位で通過する選手にスプリント賞が与えられるポイント	

140km Citizen road race Course 市民レース140km

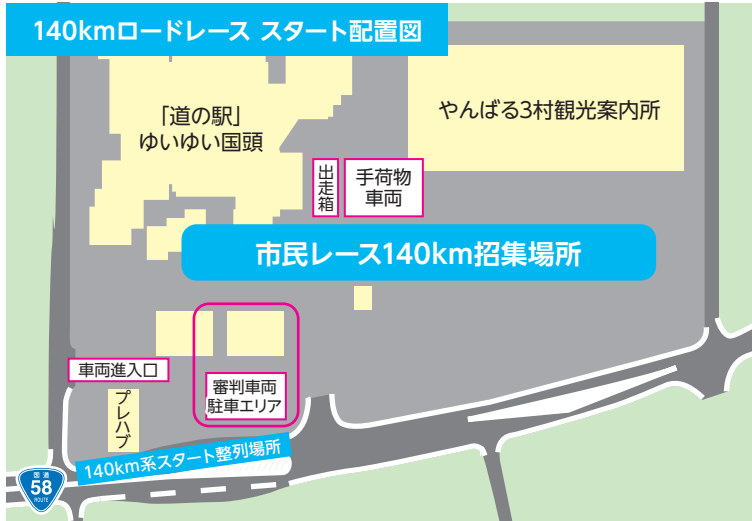

与那入口詳細図

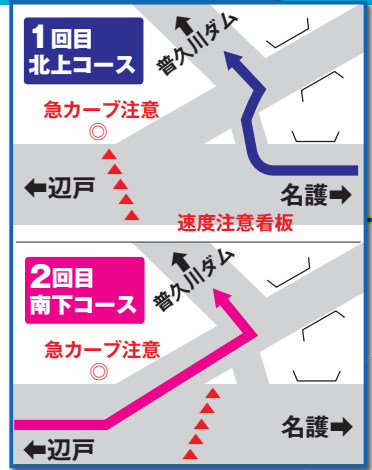

START 140km
「道の駅」ゆいゆい国頭

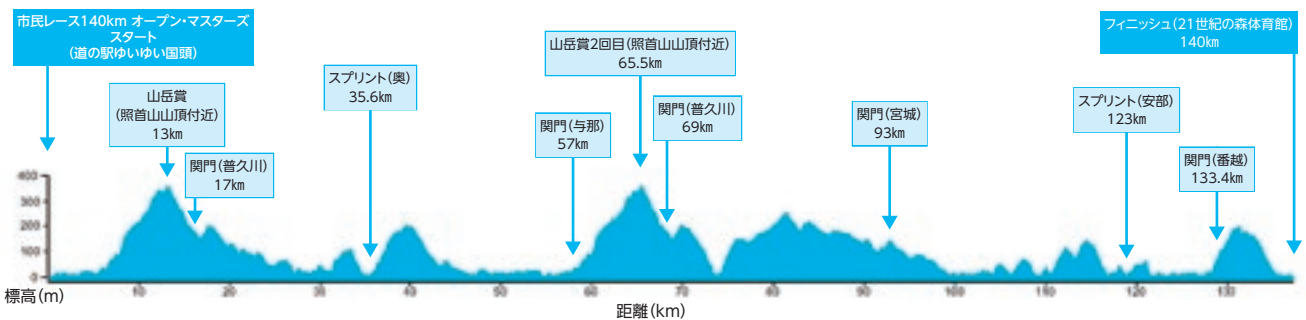

※ Ride with GPS 参考。

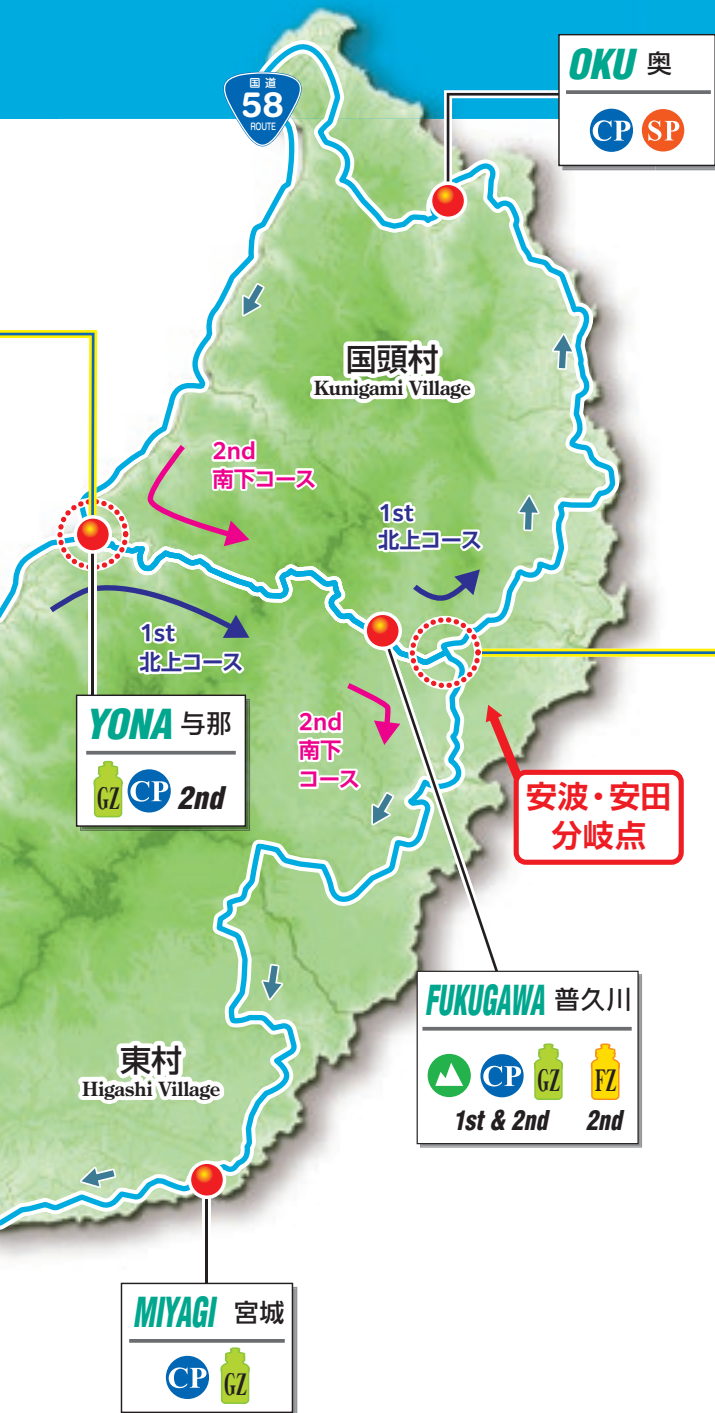

出発前の体制

- (1) オクマリゾートからスタート地点(「道の駅」ゆいゆい国頭)までは各自自転車で移動する。
- (2) 選手は、スタート地点に到着後、出走確認票投函しスタートラインへ移動。

スタート予定時間

「道の駅」ゆいゆい国頭を、オープンは9:22頃、マスターズは9:30頃(スターターの合図によりスタート)。

自転車の預け

参加登録後、配布した車番、計測チップを自転車に取り付け指定の場所へ預ける。

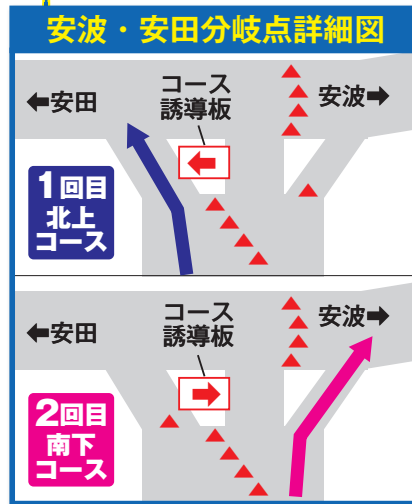

コース注意箇所

※詳細は30ページの注意箇所をご参照下さい。

※ゴールスプリントにあたっては、斜行・押圧等、事故につながる行為は止めてください。

- CP CHECK POINT**
【打ち切り関門】
※各レース、関門において、打ち切りがあります。
- KING OF THE MOUNTAINS (KOM)**
【山岳賞ポイント】
※1回目と2回目の合計で山岳賞が与えられるポイント
- SP SPRINT POINT**
【スプリントポイント】
※1位で通過する選手にスプリント賞が与えられるポイント

- FZ FEED ZONE**
【補給所】
- GZ GREEN ZONE**
【廃棄区間】

100km Citizen road race Course 市民レース100km

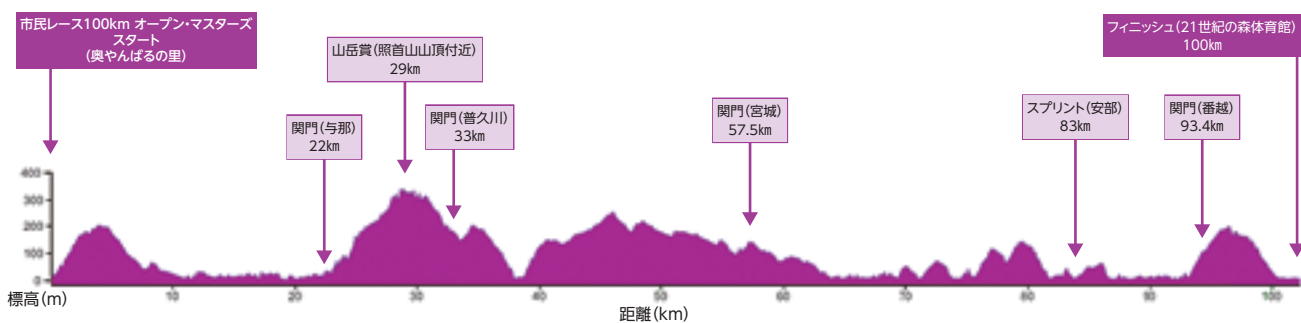

※ Ride with GPS 参考。



START 100km

奥やんばるの里

スタート地点への移動 (国頭村オクマリリゾート出発)

- (1) 日時 / 10日(日)
- (2) 手荷物等積込 (6:20までにバスへ乗車)
- (3) 専用バス乗車、各スタート地点へ出発 (7:00)

出発前の体制

- (1) 奥やんばるの里にて自転車引取後、係員の誘導でスタート場所に移動して待機する。
- (2) 選手は、スタート地点に準備された専用ボックスに出走カードを投入し意思表示をする。

スタート予定時間

奥やんばるの里を、オープンは10:08頃、マスターズは10:14頃 (スターターの合図によりスタート)。

自転車の預け

参加登録後、配布した車番、計測チップを自転車に取り付け指定の場所へ預ける。

※ゴールスプリントにあたっては、斜行・押圧等、事故につながる行為は止めてください。

コース注意箇所

※詳細は30ページの注意箇所をご参照下さい。



CHECK POINT

【打ち切り関門】
※各レース、関門において、打ち切りがあります。



KING OF THE MOUNTAINS (KOM)

【山岳賞ポイント】
※山岳賞が与えられるポイント



SPRINT POINT

【スプリントポイント】
※1位で通過する選手にスプリント賞が与えられるポイント



FEED ZONE

【補給所】



GREEN ZONE

【廃棄区間】

出発前の招集

- (1) 日時 / 10日(日) スタート時間30分前迄に集合する。
- (2) 場所 / 名護市屋内運動場前
- (3) 招集 / 選手は、計測チップを確認し、出走の意思を示す。

スタート予定時間

《7:27》とする。

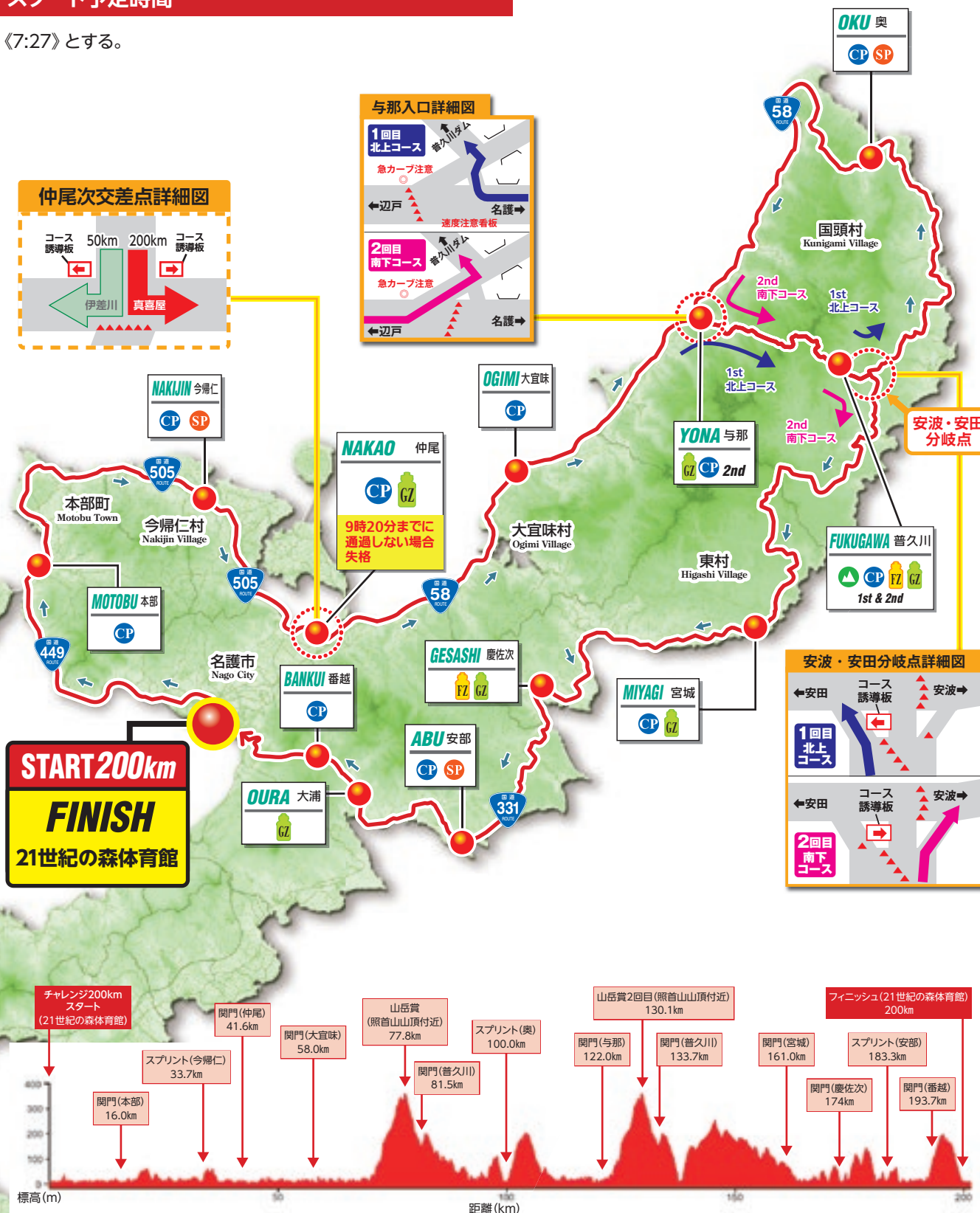

※ Ride with GPS 参考。

コース注意箇所
 ※詳細は30ページの注意箇所を
 ご参照下さい。

※ゴールスプリントにあたっては、斜行・押圧等、
 事故につながる行為は止めてください。

出発前の体制

- (1) 日時/ 10日(日) スタート時間30分前迄に集合する。
- (2) 場所/ 名護市屋内運動場前
- (3) 招集/ 選手は、計測チップを確認し、出走の意思を示す。

スタートラインへの集結

招集係の誘導でスタートラインに整列する。

スタート予定時間

- 市民レースフォーティーは《7:00》
- 市民レースオープンは《7:07》
- 市民レースフィフティーは《7:12》
- 市民レースオーバー60は《7:30》
- 中学生レースは《7:34》
- 市民レディースは《7:38》
- チャレンジレースオーバー50は《7:40》
- チャレンジレースフォーティーは《7:42》
- チャレンジレースオープンは《7:44》とする。

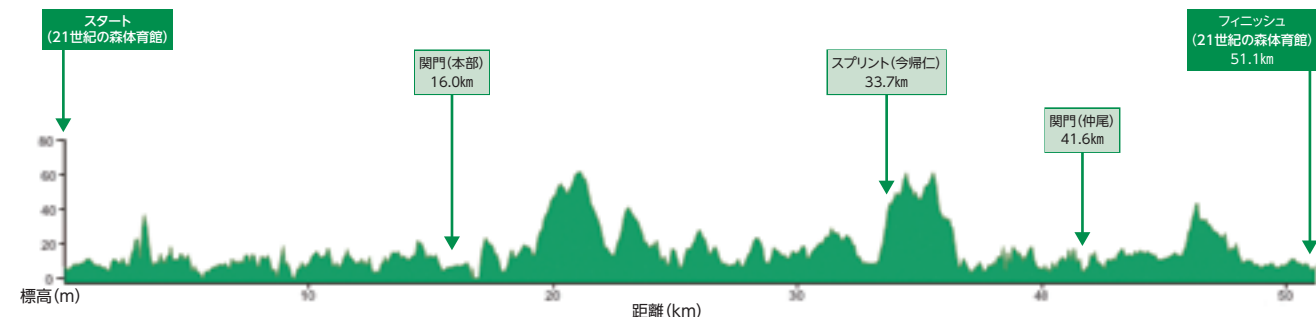

※ Ride with GPS 参考。

スタート地点への移動 (仲尾関門)

- (1) 日時/10日 (日)
- (2) 専用バス乗車、スタート地点 (仲尾関門) へ出発 (6:30)

出発前の体制

- (1) 仲尾関門にて自転車引取後、係員の誘導でスタート場所に移動して待機する。
- (2) 選手は、スタート地点に準備された専用ボックスに出走カードを投入し意思表示をする。

スタート予定時間

仲尾関門を9:05頃 (スターターの合図によりスタート)。

自転車の預け (11月9日 (土) のみ)

参加登録後、配布した車番、計測チップを自転車に取り付け指定の場所へ預ける。

※シャトルバス乗車の選手は必ず自転車をお預けください。

※レース当日 (11月10日) の参加登録及び自転車預りは致しません。



Preschooler Tricycle Race

保育園児によるGoGo三輪車レース



9:00 ~ 12:00

皆様の応援お待ちしております!

地元保育園児による保育園対抗の三輪車競走を行います。
ちびっ子の熱い戦いに注目!

場所：名護市中央公民館駐車場

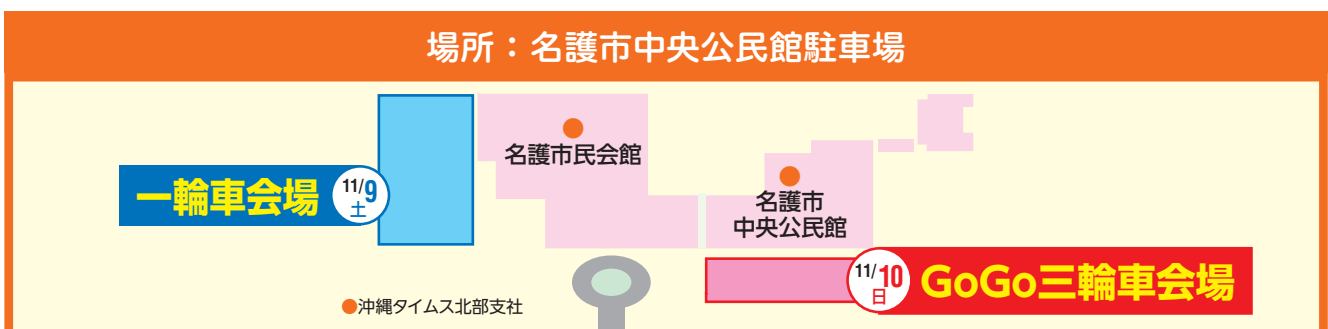

- 
- P60 協力団体・ボランティア団体
Cooperation organization / Volunteer Staff
- P61 指定宿泊先・緊急連絡先
Specification lodging / Emergency contact point
- P62 大会役員
Convention Officer
- P63 レース部門交通規制予定時間
Traffic Control Estimate Time for Races
- P64 レース部門種目別通過予想時間
Estimated Passage Time for Each Race Category
- P65 協賛広告
Support Advertisement



協力団体

- 日本トランスオーシャン航空(株) ●沖縄マツダ販売(株)
- 琉球セメント(株) ●(株)ゆがふホールディングス
- 沖縄県金融協会 ●沖縄セルラー電話(株)
- (株)オリオンビール ●沖縄コカ・コーラボトリング(株)
- 沖縄電力(株) ●沖縄食糧(株) ●(株)ジャイアント
- シマノセールス(株) ●井上ゴム工業(株) ●サンボルト
- スペシャライズド・ジャパン(同) ●近藤機械株式会社

- 沖縄輪業(株) ●(株)オキジム ●沖縄県建設業協会北部支部 ●フジレンタカー
- (株)北部スズキ ●公立大学法人名桜大学 ●(公財)名護市観光協会
- (有)名護ツアーセンター ●東村福地川海浜公園 ●奥やんばるの里
- (公社)北部地区医師会 ●タピックタラソセンター宜野座 ●わんさか大浦パーク
- 東村観光推進協議会 ●アダ・ガーデンホテル沖縄 ●(株)池宮商会
- 大宜味村農村活性化センター ●株式会社エムズ ●恩納村赤間運動公園
- 道の駅やんばるパイナップルの丘安波 ●北部ダム統合管理所 ●(株)デイゴ
- 国営記念公園(海洋博公園) ●金武町観光協会

ボランティア団体(やんばる)

名護市	国頭村	今帰仁村	伊江村
名護市消防団	国頭村各区	今帰仁村消防団	伊江村青年会
名護高校(男子バスケットボール部)	国頭村内建設業各社	今帰仁村内建設業各社	伊江村婦人会
名護高校(女子バスケットボール部)	国頭村消防団	北山高校(陸上部)	東村
名護高校ラグビー部	奥区婦人会	恩納村	東村婦人会
名護市各区	道の駅ゆいゆい国頭	恩納村商工会	東村内建設業各社
名護青年会議所	大宜味村	金武町	沖縄青年開発隊
名護市スポーツ推進委員	名護地区交通安全協会大宜味支部	金武町商工会	伊平屋村
(有)丸宮建設	大宜味村青年団協議会	宜野座村	伊平屋村教育委員会
名桜大学(野球部)	大宜味村婦人会連合会	宜野座村観光推進協議会	伊平屋村消防団
名桜大学(男子バレー部)	大宜味村区長会	本部町	
名桜大学(女子バレー部)	大宜味村商工会	本部町婦人会	
名桜大学(陸上部)		本部町内建設業各社	
デイゴラグビースクール		本部町各区消防団	

指定宿泊先

名護市		金武町	
オリエンタルホテル沖縄リゾート	0980-51-1000	ASBO STAY HOTEL	098-989-4797
喜瀬ビーチパレス	0980-52-5151	国頭村	
ホテルリゾネックス名護	0980-53-8021	オクマプライベートビーチ & リゾート	0980-41-2222
ベストウェスタン沖縄幸喜ビーチ	0980-54-8155	ホテル国頭	0980-41-2115
ホテルルートイン名護	0980-54-8511	民宿いずみ屋	0980-41-2972
グリーンリッチホテル沖縄名護	0980-51-0111	ちちぬうーじ	090-9780-2677
ホテルピースアイランド名護	0980-43-0781	アダ・ガーデンホテル沖縄	0980-41-7070
ゆがふいんおきなわ	0980-53-0031	那覇市	
ホテルデルフィーノ名護	0980-51-1717	ホテルルートイン那覇旭橋駅東	098-860-8311
TWIN-LINE HOTEL YANBARU OKINAWA JAPAN	0980-53-0330	伊平屋村	
OKINAWA KARIYUSHI LCH.RESORT on The Beach	0980-54-9900	松金ホテル	0980-46-2282
本部町		ホテルにしえ	0980-46-2145
ホテルマハイナウェルネスリゾート	0980-51-7700	伊平屋観光ホテル	0980-46-2123
恩納村		民宿内間荘	0980-46-2503
沖縄かりゆしビーチリゾート・オーシャンスパ	098-967-8731		

緊急連絡先

レース中の事故は救護本部へ!

0980-43-1448

※救急要請は救護本部から行います。



警察 110

名護警察署 0980-52-0110
本部警察署 0980-47-4110



医療

県立北部病院 0980-52-2719
北部地区医師会病院 0980-54-1111

2024 Convention Officer 2024大会役員

大会役員

[名誉会長] 沖縄県知事 玉城 デ ニ ー	公益財団法人 日本自転車競技連盟会長 橋 本 聖 子	[支部長] 名護市副市長 金城 秀 郎
[大会会長] 北部広域市町村圏事務組合 理事長(名護市長) 渡具知 武 豊	[大会顧問] 公益財団法人JKA会長 木 戸 寛 一般財団法人 自転車産業振興協会会長 駒 形 哲 哉 一般財団法人 日本自転車普及協会会長 小 泉 昭 男 沖縄タイムス社代表取締役社長 武 富 和 彦 琉球放送(株)代表取締役社長 中 村 一 彦 NHK沖縄放送局局長 赤 岩 勇 二	国頭村副市長 宮 城 明 正 大宜味村副村長 宮 城 豊 東村副村長 又 吉 一 樹 今帰仁村副村長 比 嘉 克 維 本部町副町長 上 原 正 史 恩納村副村長 山 城 雅 人 宜野座村副村長 下 里 哲 之 金武町副町長 金 城 司 伊江村副村長 内 間 常 喜 伊平屋村副村長 金 城 時 正 伊是名村副村長 高 良 和 彦
[大会副会長] 北部広域市町村圏事務組合 理事 (国頭村長) 知 花 靖 〃 (大宜味村長) 友 寄 景 善 〃 (東村長) 當 山 全 伸 〃 (今帰仁村長) 久 田 浩 也 〃 (本部町長) 平 良 武 康 〃 (恩納村長) 長 浜 善 巳 〃 (宜野座村長) 當 眞 淳 〃 (金武町長) 仲 間 一 〃 (伊江村長) 名 城 政 英 〃 (伊平屋村長) 名 嘉 律 夫 〃 (伊是名村長) 奥 間 守 一般財団法人 沖縄観光コンベンションビューロー会長 下 地 芳 郎 公益財団法人 日本サイクリング協会代表理事 長 澤 恵 一	[大会参与] 県議会議員 儀 保 唯 県議会議員 仲 里 全 孝 県議会議員 比 嘉 忍 県議会議員 山 里 将 雄 国頭郡体育協会会長 宮 城 政 信 名護市商工会会長 山 端 康 成 公益財団法人 名護市観光協会 理事長 前 田 裕 子 沖縄タイムス社専務取締役 瑞慶山 秀 彦	[大会医療救護部長] 公益社団法人 北部地区医師会 石 川 清 和 [実行委員長] 沖縄県自転車競技連盟副会長 當 山 智 士 [副実行委員長] 沖縄タイムス社営業局長 高 良 久 美 子 北部広域市町村圏事務組合事務局局長 宮 里 幹 成

NPO法人 ツール・ド・おきなわ協会

理 事 長 渡具知 武 豊	
副理事長 當 山 智 士	
理 事 當 眞 淳 知 花 靖 高 良 久 美 子 嘉手川 幹 也 前 田 裕 子 和 田 樹 高 良 文 雄 宮 里 幹 成	
監 事 小 渡 智 矢 山 本 正 英	
事務局長 本 村 信 人 主 幹 洲 謙 政 義	
係 上 野 眞 世 係 城 間 蓮	

医療救護スタッフ配置

	車輛	医師	看護師	救命士	ロジ	ドライバー
ドクターカー 1	レンタカー 1	富和 清訓 (西奈良中央)	赤嶺 博 (田崎)	松井 唯奈 (中部)		1
ドクターカー 2	友愛医療センター 1	山内 素直 (友愛)	宮城 春彦 (友愛)	仲里 玲哉 (友愛)		2
ドクターカー 3	友愛医療センター 2(ra)	伊賀 健一郎 (友愛)	比嘉 友梨 (友愛)	大田 祐輔 (友愛)		3
ドクターカー 4	ハートライフ病院	銘苅 正 (ハートライフ)	アーノルド寿々奈 (ハートライフ)	萩原 良幸 (ハートライフ)		4
ドクターカー 5	ハートライフ病院 (ra)	井上 比奈 (スカイウイング)	櫻井 宏美 (ハートライフ)	金城 鈴子 (ハートライフ)		5
ドクターカー 6	浦添総合病院	梶原 知巳 (浦総・沖縄協同)	大江 洋 (浦総)	崎浜 秀 (浦総)		6
ドクターカー 7	北部地区医師会	松平 綾 (北医)	石川 紅伊 (北医)	當眞 邦彦 (ニライ)		7
救護車 1	赤十字		真銅 圭子 (赤十字)・西銘 剛正 (絆)	安里 由美子 (ニライ)		8
救護車 2	県立北部病院		筒井 清隆 (宮里)・神山 理恵 (北医)			9
救護車 3	レンタカー 2		比嘉 優 (かりまた)・諸見里 眞奈 (友愛)			10
救護所	北部保健所 (待機車)					11
救護所		堀川 恭平 (野毛)	新城 宏樹 (野毛)			
救護所		平安山 直美 (野毛)	喜瀬 朋子 (松原園)			
救護所		医師会研修医	宮城 萌 (野毛)			
救護所			新城 恵美莉 (赤嶺)			
			崎原 大裕 (野毛)			
本部		出口 宝 (野毛)			喜瀬 一 (北医)	
本部		鍛 良之 (北医)			井上 稔之 (赤十字)	
本部					崎山 (赤十字)	
本部					平田 (赤十字)	

令和6年 11月10日(日) レース部門交通規制予定時間 Traffic control estimate time for races.

The northern part of Okinawa Island will be under traffic control during the event of Tour de Okinawa 2024. After the conclusion of the event, traffic will be able to pass as usual. There are detours in Nago.

ツール・ド・おきなわ2024開催期間中、沖縄本島北部では通行規制時間が設けられます。規制時間終了後、通行することができ、また、名護市内には一部迂回路があります。

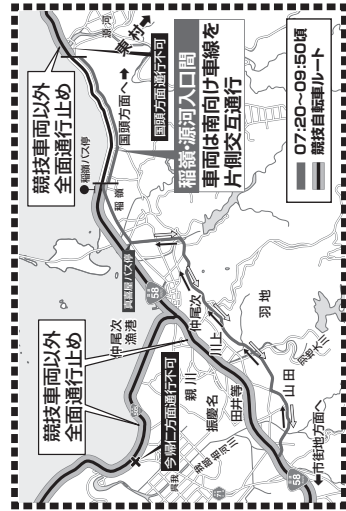

伊差川交差点 迂回路

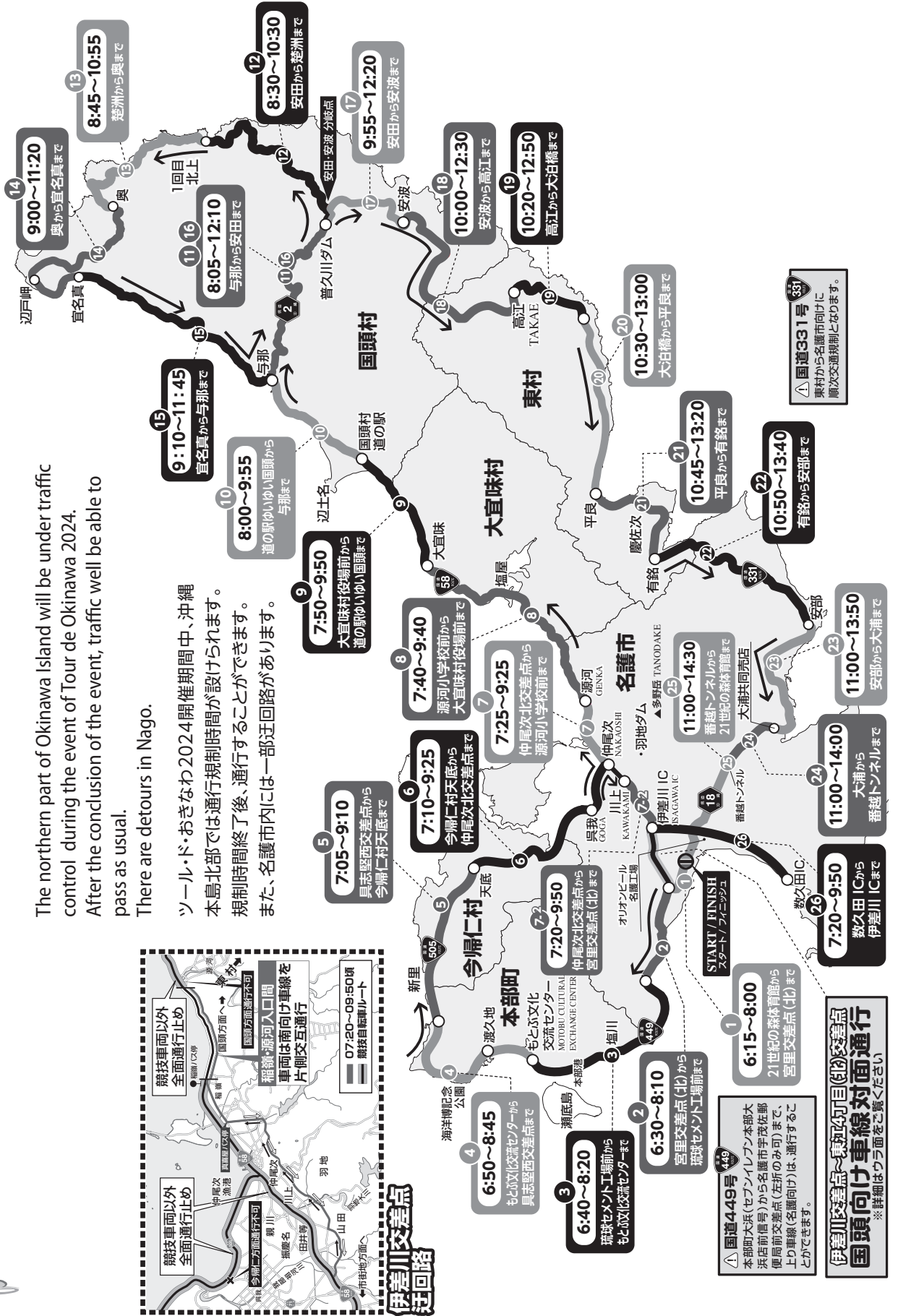

△国道331号 車村から各都市向けに順次交通規制となります。

△国道449号 本部町大浜(セブンイレブン本部大浜店前(番号))から各都市宇佐佐郵便局前(番号)まで、通行する上り車線(名護向け)は、通行することができません。

伊差川交差点~東河町(旧)交差点 国頭向け車線対面通行 ※詳細はチラシをご覧ください

THE ALL-NEW TARMAC SL8



スペシャライズド
オンラインストア

SPECIALIZED

SHIMANO BICYCLE COMPONENT

すべてのサイクリングファンの笑顔を支える — シマノ バイシクルコンポーネント

レースに勝つために走る。初めてのサイクリングイベントに挑戦する。仲間たちとロングライドに出かける。

様々なライディングシーンに圧倒的な高性能で応え、すべてのライダーに笑顔をお届けしたい。



DURA-ACE



SHIMANO
ULTEGRA



SHIMANO
105



SHIMANO
Tiagra



SHIMANO
SORA



SHIMANO
Claris

DURA-ACE

SHIMANO
ULTEGRA

SHIMANO
105

SHIMANO
Tiagra

SHIMANO
SORA

SHIMANO
Claris

レース

スポーツ

ツーリング

妥協なき高性能。揺るぎのないシマノの製品づくりは
すべてのコンポーネントに息づいています。



FORMULA PRO

これが、チューブレス新基準。



Line-up サイズ展開 : 700 X 25C, 28C, 30C, 32C

RBCC

オールラウンド

全てにおいてバランスのとれたスタンダードモデル

チューブレス (シーラント不要)



S-LIGHT

世界最軽量クラス

プロチームとの共同開発で生まれたレーシングモデル

チューブレスレディ



X-GUARD

耐パンク性能抜群

乗り心地とロングライフを両立したモデル

チューブレス (シーラント不要)

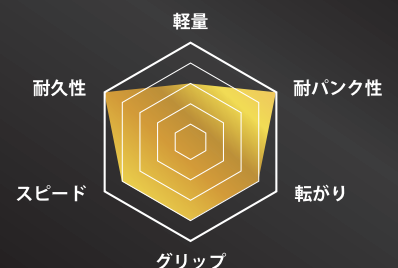

GOKISO Through Axle Hub

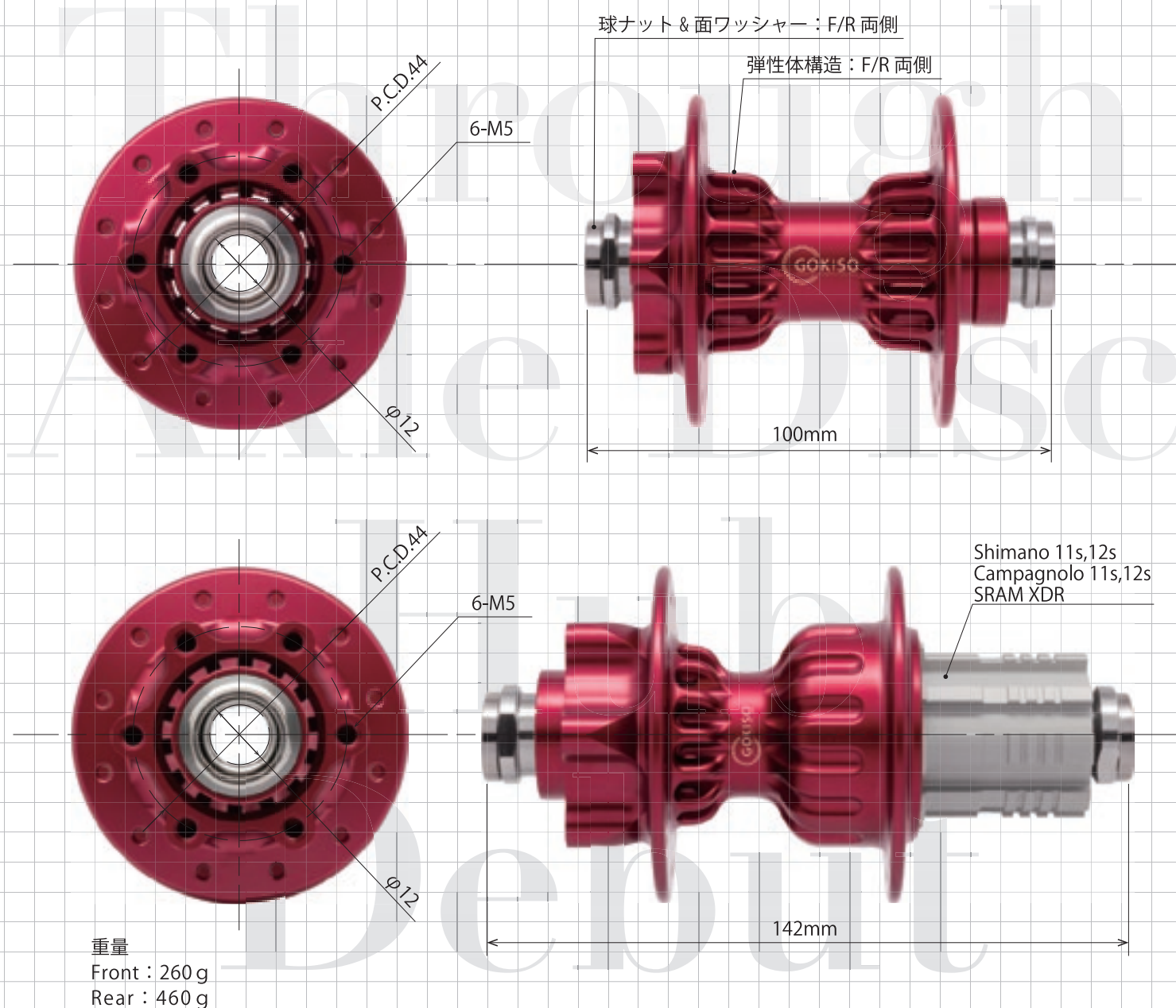

<http://www.gokiso.jp>

会場内ブースでは、新製品の試乗が可能。
ホイールのレースレンタルは 6,000 円～ご案内。
今年からタイヤチューブお持ち帰りプランも始めました。
詳細はブーススタッフまでお問い合わせください。

沖縄でのサイクリングライフには、沖縄輪業株式会社へ

自転車の販売や修理は、もとより、フィッティング、サイジング、イベントなども盛りだくさん沖縄での自転車生活をサポートします。

そして、サイクリングのサポートはもちろん、スポーツバイクのレンタルも充実ロード最新のモデルから、初めてのスポーツバイクに挑戦しやすいモデルまで数多くご準備しております



沖縄輪業株式会社

<http://okirin.ti-da.com/>

沖縄輪業の社員も選手、スタッフとして活躍中！

自転車組立士、自転車技士、安全整備士 延べ 18 名 SBAA 2 名
 JCA サイクリングインストラクター 6 名 サイクリングガイド 3 名
 JCF 公認審判 ロードトラック 5 名 マウンテンバイク 3 名
 JTU 公認審判 2 名 中級指導者 1 名
 日体協 公認スポーツ指導者 自転車 4 名 トライアスロン 1 名

総合店舗・アウトレット 子供車も充実

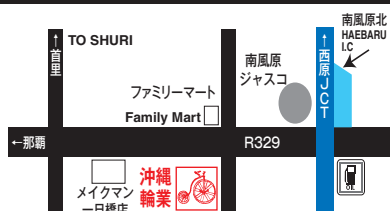

〒901-1111 沖縄県南風原町兼城517-3
 ☎098-888-0064 ☎098-888-0069

南風原店 10:00~18:00
 HAEBARU SHOP
 定休日:毎週火曜日

那覇 ロードバイク 電動アシスト・スポーツ入門車

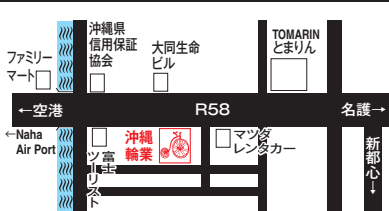

〒900-0016 沖縄県那覇市前島2-3-4
 ☎098-868-0404 ☎098-868-0403

那覇前島店 13:00~20:00
 NAHA-MAEJIMA SHOP
 定休日:毎週木曜日

那覇 メンテナンス レンタサイクル・サイクリングガイド

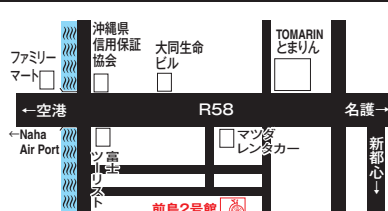

〒900-0016 沖縄県那覇市前島2-10-3
 ☎098-943-6768 ☎098-943-6769

前島2号館 11:00~19:00
 NAHA-MAEJIMA 2nd SHOP
 定休日:毎週木曜日

島と、生きる。

いつか、

あなたがオトナになって

夢を叶える時、

この島が美しい色に包まれた

安心できる環境でありますように。

わたしたちは、

脱炭素化にチャレンジしています。

目指しているのは、

島の暮らしと自然に優しい発電。

2050年までに

CO₂排出ネットゼロに。

それが

「2050おきでんゼロチャレンジ」。



2050 おきでん
ZERO
CHALLENGE

沖縄のために。これまでも、これからも。



地域とともに、地域のために

沖縄電力

KARIYUSHI HOTELS

沖縄かりゆしビーチリゾート・オーシャンスパ



沖縄かりゆしビーチリゾート・オーシャンスパ

OKINAWA KARIYUSHI LCH.RESORT on The Beach

沖縄かりゆしリゾート EXES 恩納

沖縄かりゆしリゾート EXES 那覇

沖縄かりゆしリゾート EXES 石垣

OKINAWA KARIYUSHI LCH.Izumizaki 県庁前

OKINAWA KARIYUSHI LCH.2nd Izumizaki

<http://www.kariyushi.co.jp/>



クラT・部活
ユニフォーム
スタッフウェア



1枚から
作成OK

オリジナル つくろおう。

Tシャツ作成のご相談、お見積りなどお気軽にお問い合わせください。

PRINTSHOP LABO

プリントショップラボ

名護店

みどり町店

TEL & FAX
0980-43-6393
labo2@wako-boeki.com
名護市大中5-4-50

LINE



TEL/098-923-2570
FAX/098-923-2571
labo1@wako-boeki.com
うるま市みどり町4-12-25

LINE



お問い合わせから注文まで、LINEでかんたん!

LINE からの問い合わせ・お見積り方法

- LINE アプリ上の から①「 QRコード」をタップ。
- お近くの店舗QRコードを読み取り②「 追加」をタップ。
- 自動メッセージが届くので③の所からお問合せ・お見積り内容を入力してください



<https://printshop-labo.com/>

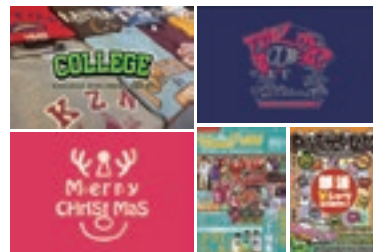

生地やカタログは公式サイトからチェック！季節もののイベントTシャツも販売中！

無地だけの購入もできます！詳しくは店舗、または運営会社ワコー貿易までお問い合わせください！

TG-ERA
HEAVY WEIGHT
ORIGINAL ACTIVEWEAR

QUICKDORY
Stay Cool Activewear

W (有)ワコー貿易

取扱い商品はコチラで検索！

<http://www.wako-boeki.com>



お問い合わせ
098-921-1200

〒904-2311 うるま市勝連南風原5192-25

info@wako-boeki.com



PRINTSHOPLABO

インスタで作成事例などご紹介!



おきなわ生まれのスキンケア
まい日、まい肌



mycucuru

米くくる

大切な方への
プレゼントにおススメ

【無添加】

アルコール・パラベン・着色料・鉱物油・シリコン

お米の恵み
スペシャルボックス
・泡洗顔 さっぱりタイプ (50ml)
・美容ミスト (化粧水) (30ml)



お米の恵み
泡洗顔
しっとりタイプ
(150ml)

お肌に潤いを与え、
ハリのあるしっとり
美肌へ。



お米の恵み
泡洗顔
さっぱりタイプ
(150ml)

くすみのもとになる
古い角質を洗い流し、
毛穴もスッキリ。



お米の恵み
美容ミスト
(化粧水)
(100ml)

紫外線によるダメー
ジをケアし、キメの
整ったもっちり肌へ。



お米を美味しく保管し隊
沖食戦隊
でいごレンジャー

臭い移り
に注意!



高温・多湿
に注意!



水濡れ
に注意!



お米は農作物なので
買いために注意!

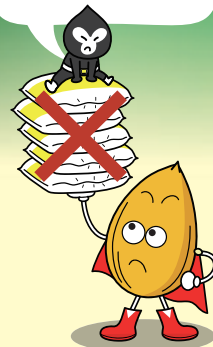

米びつ・容器はしっかり
密閉
こまめに清掃!

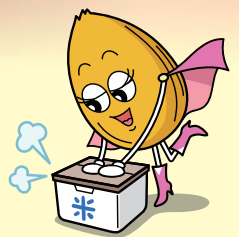

日本最大級 サイクルスポーツの祭典



第37回

～熱帯の花となれ風となれ～

ツール・ド・おきなわ2025

11月8日(土) ▶ 9日(日)

※開催日程が変更になる場合がございますので、予めご了承ください。

飲酒運転は**犯罪**です!

STOP!



根間うい

飲酒運転

しない!
させない!
ゆるささない!

2023年中
沖縄県では飲酒運転で
1,154 件を
検挙。



北部3村の多くは「やんばる国立公園」です
 おじゃまする気持ちで走りましょう
 Drive Slowly, consider the local people and wildlife.



大会ルートの一部は、多くが世界自然遺産に登録されている「やんばる国立公園」に入っています。後世に残すべき貴重な自然を保全しているエリアです。ここでは、動物たちの住処におじゃまする気持ちを忘れず、国立公園のマナーを守って走行しましょう。

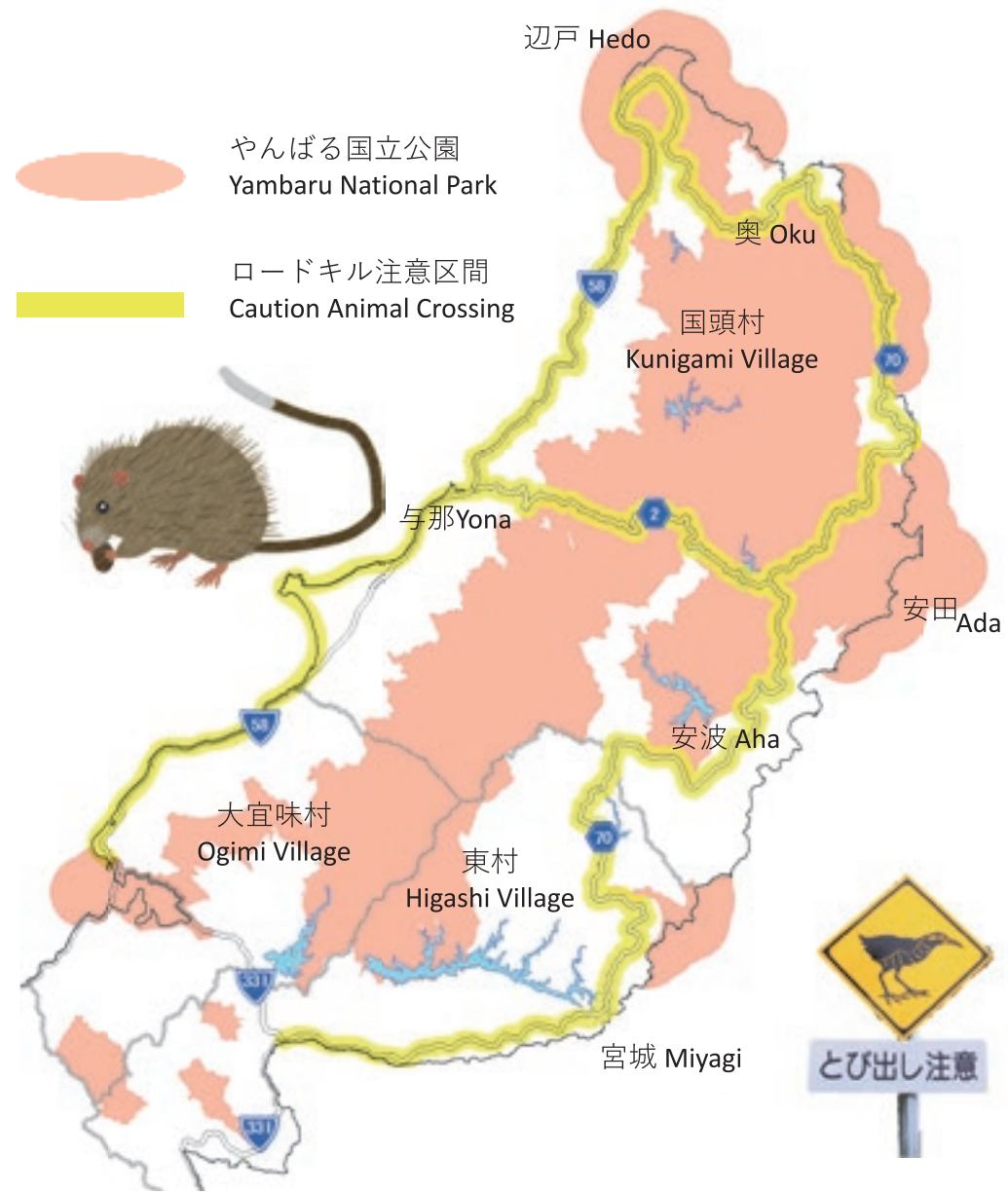

動植物を採らない
 No collecting



食べ物を与えない
 No feeding



ゴミを捨てない
 No littering



環境省
 Ministry of the Environment

環境省やんばる自然保護官事務所
 (0980-50-1025)





PHOENIX PARK
HOTEL

〒905-0011 沖縄県名護市宮里 3-29-12

TEL: 0980-43-6607
FAX: 0980-43-6609



Instagram



OFFICIAL
HOME PAGE

行こう、 労働災害のない 未来へ。

ヒヤリハンターは、労働災害につながる
ヒヤリハットをゼロにするための
接触事故防止対策です。



MATRIX

ヒヤリハンターブランドサイト
<https://hiyari-hunter.powertag.jp>





この事業は、競輪の補助を受けて実施します。

公益財団法人 JKA

<http://hojo.keirin-autorace.or.jp>



HPはこちらから

**第36回
ツール・ド・おきなわ
2024
応援します**

株式会社城山は通信機器で
業務のコミュニケーションをサポートします。

誠心誠意、人と地域づくりに貢献します

NANTSU CO.,LTD.



NAGO TOUR CENTER

沖縄県知事登録旅行業第3-227号

有限会社 **名護ツアーセンター**

〒905-0011 沖縄県名護市宮里453番地6

☎0980-53-7500 / FAX 0980-53-7508

ホテル組合名護支部

(順不同)



TWIN-LINE HOTEL
YANBARU OKINAWA JAPAN
トウィンラインホテル ヤンバル オキナワ ジャパン



ホテルリゾネックス名護



KANHIDE
KISE BEACH PALACE
カネヒデカセビーチパレス



MAEDASANGYO HOTELS
ゆがふいん おきなわ
HOTEL YUGAF INN OKINAWA



カヌチャリゾート



HOTEL
PEACE ISLAND
NAGO



ザ・ブセナテラス



ORIENTAL HOTEL
OKINAWA RESORT & SPA

名護ビジネスホテル



PHOENIX PARK
HOTEL

ホテル山田荘

Orion

New!



オリオン
ザ・ドラフト

沖縄の人に、
もっと
愛される味
になった。



ストップ！20歳未満飲酒・飲酒運転。妊娠中や授乳期の飲酒は、胎児・乳児の発育に悪影響を与えるおそれがあります。お酒は、おいしく、適量に。のんだあとはリサイクル。



オリオンビール株式会社
<https://www.orionbeer.co.jp/>

Coca-Cola®

沖縄コカ・コーラボトリング株式会社 〈コカ・コーラ指定会社〉

Our Mind, Timeless
Our Challenge, Timeless

沖縄セルラー

〒900-8540 沖縄県那覇市松山1-2-1
<https://okinawa-cellular.jp/>

那覇空港からの **格安** レンタカー **価格とサービスに自信** あり!

フジレンタカーでご予約すれば、JALマイルが貯まります。

私たちが皆様をお待ちしております。



格安! **ザ・バーゲン**

好評発売中!

うれしい特典も満載!

フジ
レンタカー

本社那覇営業所 098-858-9330
沖縄市営業所 098-833-0370
石垣営業所 0980-87-5897

0120-439-022

<http://fuji-rent-a-car.com>

年中無休 営業時間(08:00~20:00)



ORIENTAL HOTEL
OKINAWA RESORT & SPA

島とあそぶ 森とつながる
Love Okinawa Discover Yambaru



ちゅ うまんちゅ
「美らなる島の輝きを御万人へ」

沖縄美ら島財団は、
沖縄の自然・文化・歴史に関する調査研究をもとに、
啓発活動・技術開発・公園施設等の管理運営を行っています。

これまでに培ったノウハウを活かし、
魅力あふれる「美ら島」の輝きを創造していきます。



一般財団法人
沖縄美ら島財団
Okinawa Churashima Foundation

沖縄県国頭郡本部町字石川888 TEL:0980-48-3645

<https://churashima.okinawa>



Rizzan Sea-Park Hotel
Tancha-Bay

リザンシーパークホテル谷茶ベイ

〒904-0496 沖縄県国頭郡恩納村字谷茶1496

TEL.098-964-6611 FAX.098-964-6660

リザン



www.rizzan.co.jp

公式HP



公式SNS



医療+
スポーツの
資格取得を目指す
専門学校!!

沖縄統

柔道整復学科

鍼灸学科

理学療法学科

社会福祉学科

沖縄統 Life 発信中

「おきとー」って呼んでください♪





やんばるにある唯一のリゾートホテル



〒905-1412
沖縄県国頭郡国頭村字奥間913
TEL:0980-41-2222

宿泊予約は
公式サイトがお得



HOKUSHO

許可番号04701098234号

有限会社 **北勝重機運輸**

本店 〒905-0005 沖縄県名護市字為又1219番地184
TEL(0980)43-5890・FAX(0980)43-6311



森のガラス館

TEL : 0980-54-2121 沖縄県名護市為又 478

<https://www.morinogarasukan.co.jp>

営業時間 : 9:00 ~ 17:30 (年中無休)

 株式会社 **池宮商会**





常駐警備・交通誘導・臨時警備
その他警備業務一切

株式会社 沖成ガード

代表取締役 東江 寿

本社 / 〒905-1147 名護市字田井等652番地の1
TEL(0980)58-1331 FAX(0980)58-3128
中部営業所 / 沖縄市与儀1丁目7番5号TEL(098)939-9377



名護市スポーツ協会

Nago Sports Assoc.



Webサイト

〒905-0014
沖縄県名護市港二丁目1番1号
名護市民会館2F
TEL: (0980)53-5088
FAX: (0980)53-5426

NEX
NIPPON
EXPRESS

OAS航空

沖縄NXエアカーゴサービス株式会社

沖縄県名護市宇茂佐1510番地
名護営業所 TEL0980-52-1499



食品容器・包装資材・厨房器具・業務食材

株式会社 みつわ産業

本社 / 那覇市識名 1169 / TEL(098)834-1414
名護店 / 名護市東江 4-24-35 / TEL(0980)54-2544



ふたつの景色
色彩の旅へ

TWIN-LINE HOTEL
YANBARU OKINAWA
JAPAN

トゥインラインホテルヤンバル オキナワ ジャパン
〒905-0025 沖縄県名護市幸喜108
TEL.0980-53-0330 / FAX.0980-53-7298



オキジム



名桜ボウリング
MEIO BOWLING

名護市字宇茂佐1703-8
電話 : 0980-54-0300



丸金交通グループ
Marukin Traffic Group

株式会社 丸 金 交 通
株式会社 大 地 自 動 車 交 通
株式会社 ゴ ー ル ド 通 産

タクシーの御用命は丸金無線をよろしくお願いします。

(0980) 52-5555

羽地の駅



「羽地の駅」オリジナル
☆羽地鶏のタコス《2個入り》
 「羽地の駅・直売所」で販売しています。

羽地鶏を使用した、半身焼き・タコス
 タコライス・ニューハーフ等
 販売しています。
 (期間限定商品)
 マンゴースムージ
 ドラゴンフルーツ&パッションスムージ

〒905-1143
 名護市真喜屋763番地1
 ☎0980-58-2358
 ⌚Open9:30 Close18:00
 休年中無休
 🌐http://haneji-eki.com/

「羽地の駅」では、マンゴー、パイナップル、タカ等、地元の特産品を販売しています。
 また、食堂では沖縄そばをはじめ、あぐー料理も提供しています。



住まいと暮らしの **DIYセンター** **メイトクマン**

名護店 名護市名護4558-8
 ☎0980-52-2600

ひとと地域を大切に
 創造と再生、公民連携

TAPiC

私たちは、ツール・ド・おきなわを応援しています



エメラルドの海に染まる沖縄県初の「道の駅」

『道の駅』許田
 やんばる物産センター



やんばる物産株式会社
 代表取締役社長 城間秀幸



道の駅許田
 イベント企画・PR
 株式会社 アプローチ

〒905-0024 沖縄県名護市許田17番地の1

TEL:0980-54-0880 FAX:0980-54-0143

公式ホームページ: <https://www.yanbaru-b.co.jp/>

ショッピングサイト: <https://kyoda.shop-pro.jp/>

笑顔と真心で安全・安心・快適なバスの旅



沖縄バス株式会社

代表取締役社長 新川 幹雄

会社行事・学校の遠足・親戚のピクニック
 自治会・婦人会・結婚式の送迎
 定期観光バス・季節ごとの企画バスツアー

★お客様のプランに合わせたバスの旅をお手伝いします!!

お問い合わせ〒900-0021 沖縄県那覇市泉崎1-10-16

本 社 ☎(098)862-6737
 定期観光バスのりば ☎(098)861-0083
 貸切バス配車センター ☎(098)851-3155



自転車合宿のことなら

TK sports 企画沖縄株式会社



✉kawabata821@gmail.com

サイクル大会の参加申込・情報検索はスポーツエントリーで!!

SPORTS ENTRY



ウェブサイト▶▶▶ <http://i.spoen.net> 運営 株式会社 **アプローチ**



GIANT THE TRIO

理想のロードライドをかなえる、ジャイアントの3大柱。

THE TOTAL RACE BIKE
TCR

ULTIMATE SPEED
PROPEL

DEFY LIMITS
DEFY

GIANT



試乗車導入店を見る



響きあう豊かさで夢



私たちはツール・ド・おきなわを応援しています

Y ゆがふグループ

株式会社 ゆがふホールディングス

www.yugaf-hd.com

- 【 名護本店 】 〒905-0014 沖縄県名護市港2-6-5
TEL 0980-53-5551 FAX 0980-53-5585
- 【 浦添本社 】 〒901-2134 沖縄県浦添市港川512-55
ゆがふBizタワー浦添港川8階
TEL 098-987-6795 FAX 098-987-6796

株式会社 屋部土建

www.yabudoken.co.jp

- 【 名護本店 】 〒905-0014 沖縄県名護市港2-6-5
TEL 0980-53-2227 FAX 0980-53-5530
- 【 浦添本社 】 〒901-2134 沖縄県浦添市港川512-55
ゆがふBizタワー浦添港川7階
TEL 098-879-7704 FAX 098-943-7707

株式会社 前田産業ホテルズ

www.maedasangyo.net

〒905-0014 沖縄県名護市港2-6-5
TEL 0980-53-0875 FAX 0980-53-0878

株式会社 沖縄シャングリラ

www.oki-shangrila.jp

〒905-0014 沖縄県名護市港2-6-5
TEL 0980-54-6677 FAX 0980-54-6675

株式会社 ゆがふファシリティ

www.yugaf-fa.co.jp

〒905-0014 沖縄県名護市港2-6-5
TEL 0980-43-9446 FAX 0980-43-9449

株式会社 ONE MORE

www.1more.co.jp

〒901-2134 沖縄県浦添市港川512-55
TEL 098-988-4148

JTAはツール・ド・おきなわ2024を
応援しています。



想いを結。未来へ結。



ご予約はこちら



JTA 日本トランスオーシャン航空